

Hansaton jazz E-R

Εγχειρίδιο χρήσης

ακουστικών βοηθημάτων

Hansaton jazz E-R
Easy Line Charger ITE



 **HANSATON**

Το παρόν εγχειρίδιο χρήσης ισχύει για τα εξής:

Ασύρματα ακουστικά βοηθήματα



Hansaton jazz E9-R
Hansaton jazz E7-R
Hansaton jazz E5-R
Hansaton jazz E3-R
Hansaton jazz E1-R*

Αξεσουάρ φόρτισης



Easy Line Charger ITE

* Δεν διατίθεται σε όλες τις αγορές.



Λεπτομέρειες για το ακουστικό βοήθημα και τον φορτιστή σας

- ① Τα ακουστικά βοηθήματα που περιγράφονται στο παρόν εγχειρίδιο χρήσης περιέχουν μια ενσωματωμένη και μη αφαιρούμενη επαναφορτιζόμενη μπαταρία ιόντων λιθίου.
- ① Διαβάστε, επίσης, τις πληροφορίες ασφαλείας σχετικά με τον χειρισμό των επαναφορτιζόμενων ακουστικών βοηθημάτων (κεφάλαιο 23).
- ① Τα ακουστικά σας βοηθήματα λειτουργούν στο εύρος συχνοτήτων 2,4-2,48 GHz. Εάν πρόκειται να ταξιδέψετε αεροπορικά, ελέγξτε εάν η αεροπορική εταιρεία απαιτεί οι συσκευές να τεθούν σε λειτουργία πτήσης. Βλ. κεφάλαιο 15.

Μοντέλο ακουστικού βοηθήματος

Hansaton jazz E-R (9/7/5/3/1)

Αξεσουάρ φόρτισης

Easy Line Charger ITE

Σας ευχαριστούμε που επιλέξατε αυτά τα ακουστικά βοηθήματα.

Διαβάστε το Εγχειρίδιο χρήσης προσεκτικά και βεβαιωθείτε ότι κατανοείτε και αξιοποιείτε στο έπακρο τα ακουστικά σας βοηθήματα. Δεν απαιτείται εκπαίδευση για τον χειρισμό αυτής της συσκευής. Ένας ακοοπροθετιστής θα σας βοηθήσει να ρυθμίσετε τα ακουστικά βοηθήματα σύμφωνα με τις προσωπικές σας προτιμήσεις κατά τη διάρκεια της συζήτησης κατά την πώληση.

Για περισσότερες πληροφορίες σχετικά με τα χαρακτηριστικά, τα οφέλη, τη ρύθμιση, τη χρήση και τη συντήρηση ή την επισκευή του ακουστικού σας βοηθήματος και των αξεσουάρ – επικοινωνήστε με τον ακοοπροθετιστή σας ή τον αντιπρόσωπο του κατασκευαστή. Πρόσθετες πληροφορίες μπορείτε να βρείτε στο Φύλλο δεδομένων του προϊόντος σας.

Πίνακας περιεχομένων

1. Σύντομος οδηγός	7
2. Εξαρτήματα του ακουστικού βοηθήματος και του φορτιστή.....	10
3. Προετοιμασία του φορτιστή	15
4. Φόρτιση των ακουστικών βοηθημάτων.....	16
5. Σημάνσεις αριστερού και δεξιού ακουστικού βοηθήματος.....	21
6. Τοποθέτηση του ακουστικού βοηθήματος.....	22
7. Αφαίρεση του ακουστικού βοηθήματος.....	23
8. Κουμπί προγραμμάτων.....	25
9. Ενεργοποίηση/Απενεργοποίηση	28
10. Tap Control (Στοιχείο ελέγχου αφής)	29
11. Ανασκόπηση της συνδεσιμότητας	30
12. Επισκόπηση της εφαρμογής Hansaton stream remote	31
13. Αρχική σύζευξη	32
14. Τηλεφωνικές κλήσεις.....	35
15. Λειτουργία πτήσης	38
16. Επανεκκίνηση του ακουστικού σας βοηθήματος.....	40
17. Περιβαλλοντικές συνθήκες	41

18. Φροντίδα και συντήρηση	43
19. Επισκευή και εγγύηση	47
20. Πληροφορίες συμμόρφωσης	49
21. Πληροφορίες και επεξήγηση συμβόλων	55
22. Αντιμέτωπιση προβλημάτων	62
23. Σημαντικές πληροφορίες ασφάλειας	67
Συσκευή ανακούφισης από εμβοές (tinnitus masker)	92

1. Σύντομος οδηγός

Φόρτιση των ακουστικών βοηθημάτων σας

- ❶ Πριν χρησιμοποιήσετε το ακουστικό σας βοήθημα για πρώτη φορά, συνιστάται να το φορτίσετε για 3 ώρες.

Αφού τοποθετήσετε τα ακουστικά σας βοηθήματα στον φορτιστή, η φωτεινή ένδειξη στα σημεία της φόρτισης θα εμφανίσουν την κατάσταση φόρτισης. Όταν φορτιστούν πλήρως, η φωτεινή ένδειξη θα είναι σταθερά αναμμένη με πράσινο χρώμα.

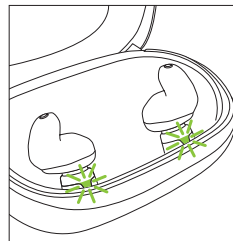

Σημάνσεις αριστερού και δεξιού ακουστικού βοηθήματος



Μπλε ή λευκή σήμανση για αριστερό ακουστικό βοήθημα.



Κόκκινη σήμανση για δεξί ακουστικό βοήθημα.

Κουμπί προγραμμάτων με φωτεινή ένδειξη

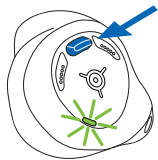

Το κουμπί προγραμμάτων έχει πολλές λειτουργίες, αλλά η κύρια λειτουργία του είναι ως διακόπτης ενεργοποίησης/ απενεργοποίησης. Μαζί με τον ακοοπροθετιστή σας μπορείτε να αποφασίσετε εάν επιτρέπει επίσης ρυθμιστή έντασης ήχου ή/και αλλαγή προγράμματος. Αυτό υποδεικνύεται στον «Οδηγό γρήγορης έναρξης».

Τηλεφωνικές κλήσεις: Αν συνδεθούν σε κινητό με δυνατότητα Bluetooth®, με ένα σύντομο πάτημα θα γίνεται αποδοχή και με ένα παρατεταμένο πάτημα θα γίνεται απόρριψη των εισερχόμενων κλήσεων.

Ενεργοποίηση/Απενεργοποίηση: Πατήστε το κουμπί για 4 δευτερόλεπτα μέχρι να αναβοσβήσει η φωτεινή ένδειξη.

Ενεργοποίηση: η φωτεινή ένδειξη είναι σταθερά αναμμένη με πράσινο χρώμα

Απενεργοποίηση: η φωτεινή ένδειξη είναι σταθερά αναμμένη με κόκκινο χρώμα

Θέση σε λειτουργία πτήσης: Όταν η συσκευή είναι απενεργοποιημένη, πατήστε παρατεταμένα το κουμπί προγραμμάτων για περίπου 10 δευτερόλεπτα μέχρι η φωτεινή ένδειξη να είναι σταθερά αναμμένη με πορτοκαλί χρώμα. Έπειτα αφήστε το κουμπί.

Tap Control (Στοιχείο ελέγχου αφής):

Αν έχει προηγηθεί σύζευξη με συσκευή που διαθέτει Bluetooth®, η πρόσβαση στις πολλαπλές λειτουργίες μπορεί να γίνει με τη λειτουργία Tap Control (Στοιχείο ελέγχου αφής), ανατρέξτε στο κεφάλαιο 10.

Αυτό επισημαίνεται και στις εξατομικευμένες οδηγίες που σας έχουν δοθεί.

Για τη χρήση του Tap Control (Στοιχείο ελέγχου αφής), πατήστε το ακουστικό δύο φορές.



2. Εξαρτήματα του ακουστικού βοηθήματος και του φορτιστή

- 1 **Εξατομικευμένα σχεδιασμένο κέλυφος**
- 2 **Προστατευτικά μικροφώνων** – ο ήχος εισέρχεται στα ακουστικά σας βοηθήματα μέσω των μικροφώνων, τα προστατευτικά προστατεύουν τα μικρόφωνα από τους ρύπους
- 3 **Επαφές φόρτισης**
- 4 **Το κουμπί προγραμμάτων** – είναι κυρίως ένας διακόπτης ενεργοποίησης/απενεργοποίησης και μπορεί επίσης να διαμορφωθεί από τον ακοοπροθετιστή σας για την εκτέλεση άλλων λειτουργιών
- 5 **Λαβή αφαίρεσης*** – βοηθά στην αφαίρεση πολύ μικρών ακουστικών βοηθημάτων από τον ακουστικό πόρο
- 6 **Φωτεινή ένδειξη** – για την κατάσταση της μπαταρίας

Οι παρακάτω εικόνες δείχνουν το μοντέλο του ακουστικού βοηθήματος και τον φορτιστή που περιγράφονται στο παρόν εγχειρίδιο Χρήσης.

Hansaton jazz E-R

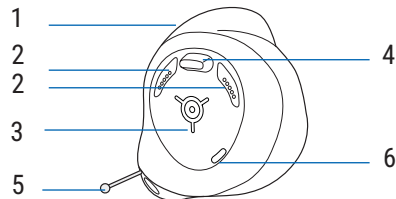

*Ισχύει μόνο για τα μοντέλα που υποστηρίζουν τη συγκεκριμένη επιλογή.

Εξαρτήματα του φορτιστή

- 1 Κάλυμμα θήκης φορτιστή
- 2 Σημεία φόρτισης – για ακουστικά βοηθήματα
- 3 Φωτεινές ενδείξεις φόρτισης – για την κατάσταση φόρτισης
- 4 Σύνδεση USB – για εξωτερική πηγή τροφοδοσίας

Εξωτερική πηγή τροφοδοσίας

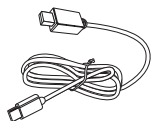

Καλώδιο USB

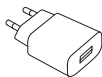

Μετασχηματιστής

Easy Line Charger ITE

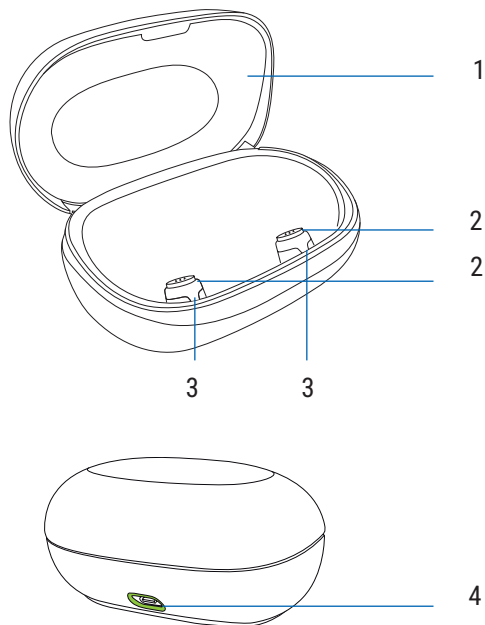

Προδιαγραφές ισχύος

Τάση εισόδου τροφοδοτικού	100–240 VAC, 50/60 Hz, ρεύμα 0,25 A
Τάση εξόδου τροφοδοτικού	5 VDC +/-5%, ρεύμα 1 A
Τάση εισόδου φορτιστή	5 VDC +/-10%, ρεύμα 1 A
Προδιαγραφές καλωδίου USB	5 V ελάχ. 1 A, USB-A με USB-C, μέγιστο μήκος 3 m

3. Προετοιμασία του φορτιστή

Σύνδεση στο τροφοδοτικό

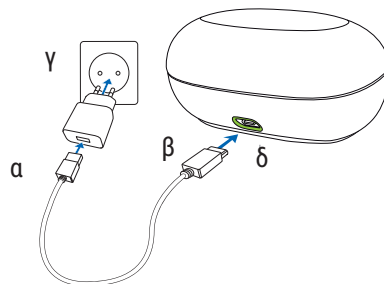

- Συνδέστε το μεγαλύτερο άκρο του καλωδίου φόρτισης στον μετασχηματιστή.
- Συνδέστε το μικρότερο άκρο στη θύρα USB στον φορτιστή.
- Συνδέστε τον μετασχηματιστή στην πρίζα.
- Η φωτεινή ένδειξη γύρω από τη θύρα USB είναι πράσινη, όταν ο φορτιστής είναι συνδεδεμένος στο τροφοδοτικό.
- Βεβαιωθείτε ότι έχετε πρόσβαση στον μετασχηματιστή κατά τη διάρκεια της φόρτισης.

4. Φόρτιση των ακουστικών βοηθημάτων

- ① Χαμηλή ισχύς μπαταρίας: Όταν η μπαταρία του ακουστικού βοηθήματος είναι χαμηλή, θα ακούσετε δύο μπιπ. Διαθέτετε περίπου 60 λεπτά πριν χρειαστεί να φορτίσετε τα ακουστικά βοηθήματα, στη συνέχεια το ακουστικό βοήθημα θα κλείσει αυτόματα (αυτό μπορεί να διαφέρει ανάλογα με τις ρυθμίσεις στο ακουστικό βοήθημα).
 - ① Το ακουστικό βοήθημα περιέχει μια ενσωματωμένη και μη αφαιρούμενη επαναφορτιζόμενη μπαταρία ιόντων λιθίου.
 - ① Πριν χρησιμοποιήσετε το ακουστικό σας βοήθημα για πρώτη φορά, συνιστάται να το φορτίσετε για 3 ώρες.
 - ① Το ακουστικό βοήθημα πρέπει να είναι στεγνό πριν από τη φόρτιση, βλ. κεφάλαιο 18.
 - ① Βεβαιωθείτε να φορτίσετε το ακουστικό βοήθημα εντός του εύρους θερμοκρασίας λειτουργίας: +5 έως +40 °C (+41 έως +104 °F)
- ⚠ Βεβαιώνετε πάντα ότι τα ακουστικά βοηθήματα και ο φορτιστής είναι στεγνά και καθαρά πριν από τη φόρτιση.

Ανατρέξτε στο κεφάλαιο 3 για οδηγίες ρύθμισης του φορτιστή.

1.

Τοποθετήστε τις επαφές φόρτισης των ακουστικών βοηθημάτων στα σημεία φόρτισης του φορτιστή.

Για τη διευκόλυνση της ταυτοποίησης και της χρήσης μετά τη φόρτιση, συνιστούμε να τοποθετείτε το δεξί ακουστικό βοήθημα στο δεξί σημείο της φόρτισης και το αριστερό στο αριστερό σημείο της φόρτισης. Τα ακουστικά βοηθήματα θα απενεργοποιηθούν αυτόματα μόλις τοποθετηθούν στα σημεία της φόρτισης.

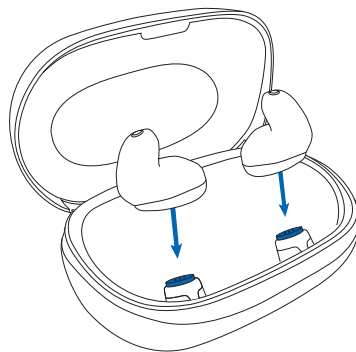



2.

Η φωτεινή ένδειξη στο σημείο της φόρτισης θα εμφανίσει την κατάσταση φόρτισης. Όταν φορτιστούν πλήρως, η φωτεινή ένδειξη είναι σταθερά αναμμένη με πράσινο χρώμα.

Η διαδικασία φόρτισης θα σταματήσει αυτόματα όταν οι μπαταρίες φορτίσουν πλήρως, έτσι τα ακουστικά βοηθήματα μπορούν να μείνουν με ασφάλεια εντός του φορτιστή. Μπορεί να χρειαστούν έως και 3 ώρες για τη φόρτιση των ακουστικών βοηθημάτων. Το κάλυμμα του φορτιστή πρέπει να είναι κλειστό κατά τη φόρτιση.

Κατάσταση φόρτισης

Φωτεινή ένδειξη φορτιστή	Κατάσταση φόρτισης	Σχόλια
	Φόρτιση σε εξέλιξη	Ο φορτιστής είναι συνδεδεμένος στην πρίζα και τα ακουστικά βοηθήματα φορτίζουν.
	Πλήρως φορτισμένα	Ο φορτιστής είναι συνδεδεμένος στην πρίζα και τα ακουστικά βοηθήματα είναι πλήρως φορτισμένα.
	Σφάλμα φόρτισης	Βεβαιωθείτε ότι οι επαφές φόρτισης των ακουστικών βοηθημάτων και τα σημεία φόρτισης στον φορτιστή είναι καθαρά. Τοποθετήστε τα ακουστικά βοηθήματα σωστά (επίπεδα) στα σημεία της φόρτισης. Αν αυτό δεν βοηθήσει, επικοινωνήστε με τον ακοοπροθετιστή σας.
Δεν υπάρχει φωτεινή ένδειξη	Δεν υπάρχει ισχύς	Συνδέστε τον φορτιστή στην πρίζα για να φορτίσετε τα ακουστικά βοηθήματα.

3.

Αφαιρέστε τα ακουστικά βοηθήματα από τα σημεία της φόρτισης τραβώντας τα από τον φορτιστή.

Το ακουστικό βοήθημα μπορεί να ρυθμιστεί ώστε να ενεργοποιείται αυτόματα όταν το αφαιρείτε από τον φορτιστή. Η φωτεινή ένδειξη στο ακουστικό βοήθημα αρχίζει να αναβοσβήνει. Η σταθερά αναμμένη πράσινη ένδειξη υποδεικνύει ότι το ακουστικό βοήθημα είναι έτοιμο για χρήση. Η φωτεινή ένδειξη θα σβήσει μετά από περίπου 3 δευτερόλεπτα.

Για απενεργοποίηση του φορτιστή, αφαιρέστε το τροφοδοτικό από την πρίζα.

- ❶ Απενεργοποιήστε το ακουστικό σας βοήθημα πριν το εισαγάγετε στον αποσυνδεδεμένο φορτιστή για να το αποθηκεύσετε.

5. Σημάνσεις αριστερού και δεξιού ακουστικού βοηθήματος

Υπάρχει μια σήμανση στο αριστερό (L) και στο δεξί (R) ακουστικό βοήθημα. Η σήμανση αυτή βρίσκεται στο κέλυφος:

- μπλε σήμανση «L» στο αριστερό ακουστικό βοήθημα
- κόκκινη σήμανση «R» σε δεξί ακουστικό βοήθημα.

Εάν το κέλυφος του ακουστικού βοηθήματος είναι μαύρο, η σήμανση «L» είναι λευκή για λόγους ορατότητας.

Επίσης, μπορείτε να επιλέξετε ένα μπλε κέλυφος για την αριστερή συσκευή και ένα κόκκινο κέλυφος για τη δεξιά συσκευή.



Μπλε σήμανση για
**αριστερό ακουστικό
βοήθημα.**



Κόκκινη σήμανση
για **δεξί ακουστικό
βοήθημα.**

6. Τοποθέτηση του ακουστικού βοηθήματος

Φέρτε το ακουστικό βοήθημα στο αυτί σας και τοποθετήστε το εξατομικευμένα σχεδιασμένο κέλυφος στον ακουστικό πόρο σας.

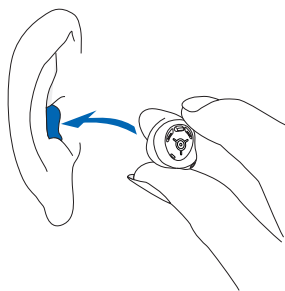

7. Αφαίρεση του ακουστικού βοηθήματος

7.1 Αφαίρεση του ακουστικού βοηθήματος χωρίς λαβή αφαίρεσης

1.

Τοποθετήστε τον αντίχειρα πίσω από τον λοβό και πιέστε προσεκτικά το αυτί σας προς τα πάνω για να αφαιρέσετε το ακουστικό βοήθημα από τον πόρο. Για να διευκολυνθεί η αφαίρεση, μπορείτε να κάνετε μασητικές κινήσεις με το σαγόνι σας.

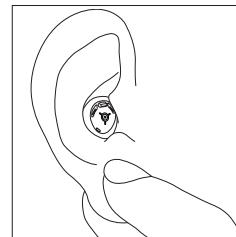

2.

Πιάστε το ακουστικό βοήθημα που προεξέχει και αφαιρέστε το.

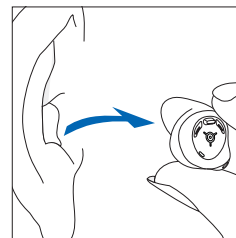

7.2 Αφαίρεση του ακουστικού βοηθήματος με λαβή αφαίρεσης

Κρατήστε τη λαβή αφαίρεσης και τραβήξτε προσεκτικά το ακουστικό βοήθημα προς τα πάνω και έξω από το αυτί.

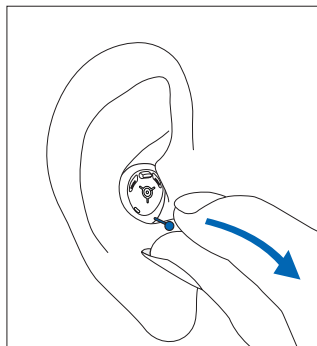

8. Κουμπί προγραμμάτων

Το κουμπί προγραμμάτων έχει πολλές λειτουργίες, αλλά η κύρια λειτουργία του είναι ως διακόπτης ενεργοποίησης/ απενεργοποίησης. Μαζί με τον ακοοπροθετιστή σας μπορείτε να αποφασίσετε εάν επιτρέπει επίσης ρυθμιστή έντασης ήχου ή/και αλλαγή προγράμματος.

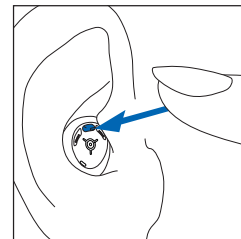

Αυτό υποδεικνύεται στον ατομικό «Οδηγό έναρξης» που διαθέτετε. Για να προμηθευτείτε αυτό το έντυπο, επικοινωνήστε με τον ακοοπροθετιστή σας.

Αν το ακουστικό σας βοήθημα είναι συζευγμένο με τηλέφωνο με δυνατότητα Bluetooth®, με σύντομο πάτημα στο κουμπί προγραμμάτων αποδέχεστε και με παρατεταμένο πάτημα απορρίπτετε μια εισερχόμενη κλήση, ανατρέξτε στο κεφάλαιο 14.

□ Κουμπί προγραμμάτων ως κουμπί ελέγχου προγράμματος

Εάν το κουμπί έχει διευθετηθεί ως κουμπί ελέγχου προγράμματος, τότε κάθε φορά που το πατάτε θα μεταβαίνετε σε διαφορετικό πρόγραμμα του ακουστικού βοηθήματος.

Τα ακουστικά βοηθήματα εκπέμπουν μπιπ για να υποδείξουν σε ποιο πρόγραμμα βρίσκεστε.

Ρύθμιση προγράμματος	Μπιπ
Πρόγραμμα 1 (π.χ. αυτόματο πρόγραμμα)	♪ 1 μπιπ
Πρόγραμμα 2 (π.χ. ομιλία σε θόρυβο)	♪♪ 2 μπιπ
Πρόγραμμα 3 (π.χ. τηλέφωνο)	♪♪♪ 3 μπιπ
Πρόγραμμα 4 (π.χ. μουσική)	♪♪♪♪ 4 μπιπ

□ Κουμπί προγραμμάτων ως ρυθμιστής έντασης ήχου

Εάν το κουμπί έχει διευθετηθεί ως ρυθμιστής έντασης ήχου:

- Πιέστε το κουμπί για αλλάξετε ανά βήματα τα επίπεδα έντασης ήχου

Κατά την αλλαγή του ρυθμιστή έντασης ήχου, τα ακουστικά βοηθήματα εκπέμπουν μπιπ.

Ρύθμιση έντασης ήχου	Μπιπ
Συνιστώμενο επίπεδο έντασης	♪ 1 μπιπ
Αύξηση της έντασης ήχου	♪ σύντομο μπιπ
Μείωση της έντασης ήχου	♪ σύντομο μπιπ
Μέγιστο επίπεδο έντασης ήχου	♪♪ 2 μπιπ
Ελάχιστο επίπεδο έντασης ήχου	♪♪ 2 μπιπ

9. Ενεργοποίηση/Απενεργοποίηση

Ενεργοποίηση του ακουστικού βοηθήματος

Το ακουστικό βοήθημα μπορεί να ρυθμιστεί έτσι ώστε να ενεργοποιείται αυτόματα όταν το αφαιρείτε από τον φορτιστή. Εάν αυτή η λειτουργία δεν ρυθμιστεί, πατήστε παρατεταμένα το κουμπί προγραμμάτων για 4 δευτερόλεπτα μέχρι να αναβοσβήσει η φωτεινή ένδειξη. Περιμένετε μέχρι η σταθερά αναμμένη πράσινη λυχνία να υποδείξει ότι το ακουστικό βοήθημα είναι έτοιμο.

Απενεργοποίηση του ακουστικού βοηθήματος

Πατήστε παρατεταμένα το κουμπί προγραμμάτων για 4 δευτερόλεπτα. Περιμένετε μέχρι η σταθερά αναμμένη κόκκινη λυχνία να υποδείξει ότι το ακουστικό βοήθημα έχει απενεργοποιηθεί.

- ❗ Κατά την ενεργοποίηση του ακουστικού σας βοηθήματος, μπορεί να ακούσετε μια μελωδία εκκίνησης.

10. Tap Control (Στοιχείο ελέγχου αφής)

Εάν υπάρχει σύζευξη με συσκευή που διαθέτει Bluetooth®, η πρόσβαση σε πολλαπλές λειτουργίες μπορεί να γίνει με τη λειτουργία Tap Control (Στοιχείο ελέγχου αφής), π.χ. αποδοχή/τερματισμός τηλεφωνικής κλήσης, παύση/συνέχιση μετάδοσης ροής, έναρξη/παύση βοηθού φωνής. Αυτό υποδεικνύεται στον ατομικό «Οδηγό έναρξης» που διαθέτετε.

Για τη χρήση του Tap Control (Στοιχείο ελέγχου αφής), πατήστε το ακουστικό δύο φορές.



11. Ανασκόπηση της συνδεσιμότητας

Στην παρακάτω εικόνα φαίνονται οι επιλογές συνδεσιμότητας που διατίθενται για το ακουστικό σας βοήθημα.

Συσκευές με δυνατότητα Bluetooth

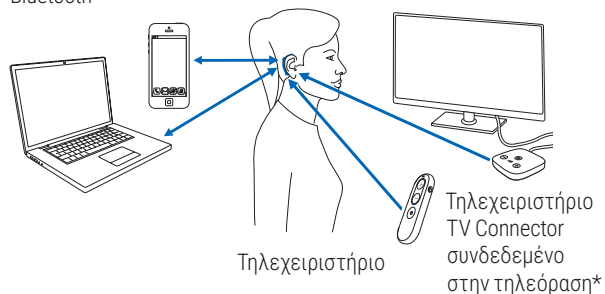

* Το τηλεχειριστήριο TV Connector μπορεί να συνδεθεί σε οποιαδήποτε πηγή ήχου, όπως τηλεόραση, υπολογιστής ή σύστημα ήχου υψηλής πιστότητας.

12. Επισκόπηση της εφαρμογής Hansaton stream remote

Παρακαλούμε βρείτε τις οδηγίες χρήσης στη διεύθυνση:
hansaton.com/user-guides

Για να εγκαταστήσετε την εφαρμογή Hansaton stream remote, σαρώστε τον κωδικό QR

Για iPhone® / iPad®:



Για Android™ OS:



Το iPhone®/iPad® είναι εμπορικό σήμα της Apple Inc. στις ΗΠΑ και σε άλλες χώρες και περιοχές.
Το Android™ είναι εμπορικό σήμα της Google LLC.

13. Αρχική σύζευξη

Εάν χρησιμοποιείτε την εφαρμογή Hansaton stream remote για να πραγματοποιήσετε σύζευξη των ακουστικών σας βοηθημάτων με το τηλέφωνό σας, μπορείτε να παραλείψετε τις οδηγίες στο κεφάλαιο 13.1. Η σύζευξη πραγματοποιείται αυτόματα μέσω της εφαρμογής.

13.1 Αρχική σύζευξη σε συσκευή με δυνατότητα Bluetooth®

- ❶ Χρειάζεται να πραγματοποιήσετε τη διαδικασία σύζευξης μόνο μία φορά με κάθε συσκευή που διαθέτει ασύρματη τεχνολογία Bluetooth®. Μετά την αρχική σύζευξη, τα ακουστικά σας βοηθήματα θα συνδέονται αυτόματα στη συσκευή. Αυτό μπορεί να διαρκέσει έως και 2 λεπτά.

1.

Στη συσκευή σας (π.χ. τηλέφωνο), βεβαιωθείτε ότι η ασύρματη τεχνολογία Bluetooth® είναι ενεργοποιημένη και αναζητήστε συσκευές με δυνατότητα Bluetooth® στο μενού ρυθμίσεων συνδεσιμότητας.

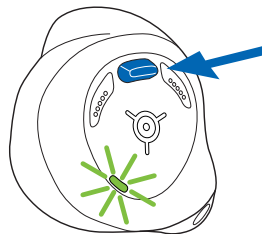

2.

Ενεργοποιήστε και τα δύο ακουστικά βοηθήματα. Τώρα έχετε 3 λεπτά για να κάνετε τη σύζευξη των ακουστικών βοηθημάτων με τη συσκευή.

3.

Η συσκευή σας εμφανίζει μια λίστα με συσκευές με δυνατότητα Bluetooth®. Επιλέξτε το ακουστικό βοήθημα από τη λίστα για ταυτόχρονη σύζευξη και των δύο ακουστικών βοηθημάτων. Ο ήχος μπιπ στα ακουστικά βοηθήματα επιβεβαιώνει την επιτυχή σύζευξη.

- ❶ Συμβουλευτείτε τον οδηγό χρήσης του τηλεφώνου σας για οδηγίες σχετικά με τη σύζευξη μιας συσκευής Bluetooth με το τηλέφωνό σας.

13.2 Σύνδεση στη συσκευή

Μετά τη σύζευξη των ακουστικών βοηθημάτων με τη συσκευή σας, η μεταξύ τους σύνδεση θα γίνεται στο εξής αυτόματα κατά την ενεργοποίησή τους.

- ❶ Η σύνδεση θα διατηρηθεί για όσο χρονικό διάστημα η συσκευή παραμένει ενεργοποιημένη και εντός εμβέλειας.
- ❷ Το ακουστικό σας βοήθημα μπορεί να συνδεθεί σε έως και δύο συσκευές και να συζευχθεί με έως και οκτώ συσκευές.

Αφού η συσκευή βρεθεί εκτός εύρους, μπορείτε να ενεργοποιήσετε μια αυτόματη επανασύνδεση πατώντας το κουμπί προγραμμάτων στο ακουστικό βοήθημα για λιγότερο από 2 δευτερόλεπτα.

14. Τηλεφωνικές κλήσεις

Τα ακουστικά σας βοηθήματα συνδέονται άμεσα με τηλέφωνα με δυνατότητα Bluetooth®. Κατά τη σύζευξη και σύνδεση με το τηλέφωνό σας, θα ακούσετε ειδοποιήσεις και τη φωνή του καλούντος κατευθείαν στα ακουστικά σας βοηθήματα. Οι τηλεφωνικές κλήσεις είναι «hands free», που σημαίνει ότι η φωνή σας λαμβάνεται από τα μικρόφωνα του ακουστικού βοηθήματος και μεταδίδεται πίσω στο τηλέφωνο.



14.1 Πραγματοποίηση κλήσης

Εισαγάγετε τον αριθμό τηλεφώνου και πατήστε το κουμπί κλήσης. Θα ακούσετε τον ήχο κλήσης μέσω των ακουστικών βοηθημάτων σας. Η φωνή σας λαμβάνεται από τα μικρόφωνα του ακουστικού βοηθήματος και μεταδίδεται στο τηλέφωνο.

14.2 Αποδοχή κλήσης

Όταν λαμβάνετε μία κλήση, θα ακούσετε μια ειδοποίηση εισερχόμενης κλήσης στα ακουστικά βοηθήματα (π.χ. ήχος κλήσης ή φωνητική ειδοποίηση).

Η κλήση μπορεί να γίνει αποδεκτή πατώντας το ακουστικό σας δύο φορές (εάν είναι ενεργοποιημένο), πατώντας σύντομα το κουμπί προγραμμάτων στο ακουστικό βοήθημα (λιγότερο από 2 δευτερόλεπτα) ή απευθείας στο τηλέφωνό σας.



14.3 Τερματισμός κλήσης

Μια κλήση μπορεί να τερματιστεί πατώντας το ακουστικό σας δύο φορές [εάν είναι ενεργοποιημένο το χαρακτηριστικό Tap Control (Στοιχείο ελέγχου αφής)], πατώντας παρατεταμένα το κουμπί προγραμμάτων στο ακουστικό βοήθημα (περισσότερο από 2 δευτερόλεπτα) ή απευθείας στο τηλέφωνό σας.

14.4 Απόρριψη κλήσης

Μπορείτε να απορρίψετε μια εισερχόμενη κλήση με παρατεταμένο πάτημα στο κουμπί προγραμμάτων του ακουστικού σας βοηθήματος (περισσότερο από 2 δευτερόλεπτα) ή απευθείας στο τηλέφωνό σας.

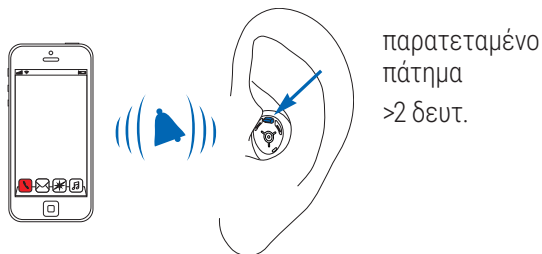

15. Λειτουργία πτήσης

Τα ακουστικά σας βοηθήματα λειτουργούν στο εύρος συχνοτήτων 2,4 GHz–2,48 GHz. Όταν ταξιδεύετε αεροπορικώς, ορισμένες αεροπορικές εταιρείες απαιτούν όλες οι συσκευές να τίθενται σε λειτουργία πτήσης. Η είσοδος σε λειτουργία πτήσης δεν θα απενεργοποιήσει την κανονική λειτουργικότητα των ακουστικών βοηθημάτων, παρά μόνο τις λειτουργίες συνδεσιμότητας Bluetooth®.

15.1 Θέση σε λειτουργία πτήσης

Για να απενεργοποιήσετε την ασύρματη λειτουργία και να εισέλθετε σε λειτουργία πτήσης σε κάθε ακουστικό βοήθημα:

1.

Απενεργοποιήστε τα ακουστικά βοηθήματα (ανατρέξτε στο κεφάλαιο 9).

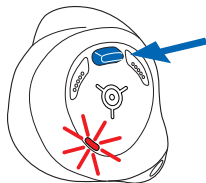

2.

Πατήστε παρατεταμένα το κουμπί προγραμμάτων για περίπου 10 δευτερόλεπτα μέχρι η φωτεινή ένδειξη να είναι σταθερά αναμμένη με πορτοκαλί χρώμα. Έπειτα αφήστε το κουμπί. Κατά τη λειτουργία πτήσης, το ακουστικό σας βοήθημα δεν μπορεί να συνδεθεί απευθείας με το τηλέφωνό σας.

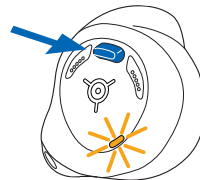

15.2 Έξοδος από τη λειτουργία πτήσης

Για εκ νέου ενεργοποίηση της ασύρματης λειτουργίας και έξοδο από τη λειτουργία πτήσης σε κάθε ακουστικό βοήθημα, απενεργοποιήστε το ακουστικό βοήθημα και έπειτα ενεργοποιήστε το ξανά (ανατρέξτε στο κεφάλαιο 9).

16. Επανεκκίνηση του ακουστικού σας βοηθήματος

Χρησιμοποιήστε αυτή την τεχνική αν το ακουστικό σας βοήθημα είναι σε κατάσταση σφάλματος. Αυτό δεν θα αφαιρέσει και δεν θα διαγράψει κάποιο πρόγραμμα ή ρυθμίσεις.

Πατήστε το κουμπί προγραμμάτων για τουλάχιστον 15 δευτερόλεπτα. Δεν υπάρχει πρόβλημα αν το ακουστικό βοήθημα είναι ενεργοποιημένο ή απενεργοποιημένο πριν πατήσετε το κουμπί. Μετά από 15 δευτερόλεπτα, η φωτεινή ένδειξη στο ακουστικό βοήθημα αναβοσβήνει με πράσινο χρώμα και έπειτα παραμένει σταθερά αναμμένη με πράσινο χρώμα. Το ακουστικό βοήθημα είναι έτοιμο για χρήση.

17. Περιβαλλοντικές συνθήκες

Το προϊόν έχει σχεδιαστεί έτσι ώστε να λειτουργεί χωρίς προβλήματα ή περιορισμούς, όταν χρησιμοποιείται με τον ενδεδειγμένο τρόπο, εκτός αν αναφέρεται διαφορετικά στο παρόν εγχειρίδιο χρήσης.

Βεβαιωθείτε ότι χρησιμοποιείτε, φορτίζετε, μεταφέρετε και αποθηκεύετε τα ακουστικά βοηθήματα και τον φορτιστή σύμφωνα με τις ακόλουθες συνθήκες:

	Φόρτιση και λειτουργία	Μεταφορά	Αποθήκευση
Θερμοκρασία	+5 έως +40 °C (+41 έως +104 °F)	-20 έως +60 °C (-4 έως +140 °F)	-20 έως +60 °C (-4 έως +140 °F)
Υγρασία (χωρίς συμπύκνωση)	0% έως 90%	0% έως 93%	0% έως 93%
Ατμοσφαιρική πίεση	500 έως 1.060 hPa	500 έως 1.060 hPa	500 έως 1.060 hPa

Η παρατεταμένη αποθήκευση σε θερμοκρασίες κάτω των 10 °C και άνω των 30 °C μπορεί να επηρεάσει αρνητικά την απόδοση της μπαταρίας του προϊόντος.

Αυτά τα ακουστικά βοηθήματα ανήκουν στην κατηγορία IP68. Αυτό σημαίνει ότι είναι ανθεκτικά στο νερό και στη σκόνη και είναι σχεδιασμένα ώστε να αντέχουν στις καταστάσεις της καθημερινότητας. Μπορείτε να τα φοράτε ενώ βρέχει, όμως δεν πρέπει να τα βυθίζετε πλήρως σε νερό, ούτε να τα χρησιμοποιείτε όταν κάνετε ντους, όταν κολυμπάτε ή όταν κάνετε άλλες δραστηριότητες σε περιβάλλον με νερό. Αυτά τα ακουστικά βοηθήματα δεν πρέπει να εκτίθενται ποτέ σε χλωριωμένο νερό, σαπούνι, θαλασσινό νερό ή άλλα υγρά που περιέχουν χημικούς παράγοντες.

Αυτός ο φορτιστής κατηγοριοποιείται ως IP21. Αυτό σημαίνει ότι ο φορτιστής προστατεύεται από την κάθετη πτώση σταγόνων νερού, π.χ. συμπύκνωση. Ο δείκτης IP21 ισχύει όταν το κάλυμμα του φορτιστή είναι κλειστό.

Βεβαιωθείτε ότι φορτίζετε τα ακουστικά βοηθήματα τακτικά κατά τη μακροχρόνια αποθήκευση. Εάν η συσκευή έχει υποβληθεί σε συνθήκες αποθήκευσης και μεταφοράς που παρεκκλίνουν από τις συνιστώμενες συνθήκες χρήσης, περιμένετε 15 λεπτά πριν θέσετε σε λειτουργία τη συσκευή.

18. Φροντίδα και συντήρηση

Αναμενόμενη διάρκεια ζωής

Η αναμενόμενη διάρκεια ζωής των ακουστικών βοηθημάτων και του συμβατού φορτιστή είναι τα πέντε έτη. Οι συσκευές αναμένεται να παραμείνουν ασφαλείς για χρήση κατά τη διάρκεια αυτού του χρονικού διαστήματος.

Εμπορική περίοδος υποστήριξης

Η τακτική και προσεκτική φροντίδα των ακουστικών βοηθημάτων και του φορτιστή σας θα βοηθήσει να εξασφαλιστεί η υψηλή απόδοση των συσκευών σας για την αναμενόμενη διάρκεια ζωής τους.

Η Sonova AG θα παρέχει περίοδο υποστήριξης επισκευής τουλάχιστον πέντε ετών μετά τη σταδιακή κατάργηση του αντίστοιχου ακουστικού βοηθήματος και των βασικών εξαρτημάτων από το χαρτοφυλάκιο προϊόντων.

Χρησιμοποιήστε τις ακόλουθες προδιαγραφές ως οδηγό. Για περισσότερες πληροφορίες σχετικά με την ασφάλεια του προϊόντος, ανατρέξτε στο κεφάλαιο 23.

Γενικές πληροφορίες

Πριν χρησιμοποιήσετε σπρέι μαλλιών ή εφαρμόσετε καλλυντικά, θα πρέπει να αφαιρέσετε το ακουστικό σας βοήθημα από το αυτί σας, επειδή τα προϊόντα αυτά μπορεί να το βλάψουν.

Βεβαιωθείτε ότι στεγνώνετε πάντα πλήρως το ακουστικό σας βοήθημα μετά τη χρήση. Αποθηκεύστε το ακουστικό βοήθημα σε ασφαλές, στεγνό και καθαρό μέρος.

Τα ακουστικά σας βοηθήματα είναι ανθεκτικά στο νερό, τον ιδρώτα και τη σκόνη υπό τις ακόλουθες συνθήκες:

- Μετά την έκθεση σε νερό, ιδρώτα ή σκόνη, το ακουστικό βοήθημα καθαρίζεται και στεγνώνεται.
- Το ακουστικό βοήθημα χρησιμοποιείται και συντηρείται όπως περιγράφεται σε αυτό το εγχειρίδιο χρήσης.

 Πριν από τον καθαρισμό, διασφαλίστε πάντα ότι ο φορτιστής δεν είναι συνδεδεμένος στην πρίζα.

Καθημερινά

Ακουστικό βοήθημα: Συνιστάται ο καθημερινός καθαρισμός και η χρήση ενός συστήματος αφύγρανσης. Μην χρησιμοποιείτε ποτέ καθαριστικά προϊόντα, όπως απορρυπαντικά οικιακής χρήσης, σαπούνι κ.λπ. για τον καθαρισμό των ακουστικών σας βοηθημάτων. Δεν συνιστάται να πραγματοποιείτε έκπλυση με νερό. Καθαρίστε την περιοχή γύρω από το κουμπί προγραμμάτων και τις επαφές φόρτισης με μια απαλή βούρτσα, και όλες τις άλλες επιφάνειες με ένα πανί που δεν αφήνει χνούδια ή με μια απαλή βούρτσα.

Εάν το ακουστικό σας βοήθημα δεν λειτουργεί ικανοποιητικά ή αν δεν λειτουργεί καθόλου, καθαρίστε τα προστατευτικά του μικροφώνου με μια απαλή βούρτσα, και καθαρίστε ή αντικαταστήστε το σύστημα προστασίας από την κυψελίδα. Εάν το ακουστικό σας βοήθημα δεν λειτουργεί, αφού καθαρίσετε σωστά ή αντικαταστήσετε το σύστημα προστασίας από την κυψελίδα, συμβουλευτείτε τον ακοοπροθετιστή σας.

Φορτιστής: Βεβαιωθείτε ότι τα σημεία φόρτισης είναι καθαρά καθαρίζοντας τις επιφάνειες επαφής με μια μαλακή βούρτσα. Μην χρησιμοποιείτε ποτέ καθαριστικά προϊόντα, όπως απορρυπαντικά οικιακής χρήσης, σαπούνι κ.λπ. για τον καθαρισμό του φορτιστή σας. Μην ξεπλένετε τον φορτιστή σας με νερό.

Εβδομαδιαία

Ακουστικό βοήθημα: Για πιο αναλυτικές οδηγίες συντήρησης ή για οδηγίες σχολαστικού καθαρισμού, απευθυνθείτε στον ακοοπροθετιστή σας.

Φορτιστής: Απομακρύνετε τη σκόνη ή τους ρύπους από τα σημεία φόρτισης με μια μαλακή βούρτσα.

19. Επισκευή και εγγύηση

Τοπική εγγύηση

Για τους όρους της τοπικής εγγύησης, απευθυνθείτε στον ακοοπροθετιστή από τον οποίο προμηθευτήκατε το ακουστικό σας βοήθημα και τον φορτιστή σας.

Διεθνής εγγύηση

Η Sonova AG προσφέρει περιορισμένη διεθνή εγγύηση ενός έτους, με έναρξη ισχύος από την ημερομηνία αγοράς.

Αυτή η περιορισμένη εγγύηση καλύπτει κατασκευαστικά ελαττώματα και ελαττωματικά υλικά μόνο στα ακουστικά βοηθήματα και τον φορτιστή. Η εγγύηση τίθεται σε ισχύ μόνο εφόσον προσκομιστεί απόδειξη αγοράς.

Η διεθνή εγγύηση δεν επηρεάζει τυχόν νομικά δικαιώματά σας υπό την ισχύουσα εθνική νομοθεσία που διέπει την πώληση καταναλωτικών αγαθών.

Περιορισμός εγγύησης

Η παρούσα εγγύηση δεν καλύπτει ζημιές που προκαλούνται από εσφαλμένο χειρισμό ή φροντίδα, έκθεση σε χημικά ή υπερβολική καταπόνηση. Οι φθορές που προξενούνται από τρίτα μέρη ή μη εγκεκριμένα κέντρα επισκευής καθιστούν την εγγύηση άκυρη. Η εγγύηση δεν περιλαμβάνει υπηρεσίες που παρέχονται από τον ακοοπροθετιστή στον χώρο του.

Σειριακοί αριθμοί

Ακουστικό βοήθημα

αριστερή πλευρά: _____

Ακουστικό βοήθημα

δεξιά πλευρά: _____

Φορτιστής: _____

Ημερομηνία αγοράς: _____

Εξουσιοδοτημένος ακοοπροθετιστής
(σφραγίδα/υπογραφή):

20. Πληροφορίες συμμόρφωσης

Ευρώπη:

Δήλωση συμμόρφωσης για το ακουστικό βοήθημα

Διά της παρούσης, η Sonova AG δηλώνει ότι το παρόν προϊόν πληροί τις απαιτήσεις του Κανονισμού (ΕΕ) 2017/745 για τα ιατροτεχνολογικά προϊόντα, καθώς και της Οδηγίας 2014/53/ΕΕ σχετικά με τον ραδιοεξοπλισμό. Το πλήρες κείμενο της Δήλωσης συμμόρφωσης ΕΕ είναι διαθέσιμο από τον κατασκευαστή στη διεύθυνση: www.sonova.com/en/certificates.

Δήλωση συμμόρφωσης για τα αξεσουάρ φόρτισης

Διά της παρούσης, η Sonova AG δηλώνει ότι το παρόν προϊόν πληροί τις απαιτήσεις του Κανονισμού για τα ιατροτεχνολογικά προϊόντα (ΕΕ) 2017/745, καθώς και του Κανονισμού του 2002 για τα ιατροτεχνολογικά προϊόντα του Ηνωμένου Βασιλείου.



Αυστραλία/Νέα Ζηλανδία:

Υποδεικνύει τη συμμόρφωση μιας συσκευής με τις ρυθμιστικές διατάξεις της Αρχής Διαχείρισης Ραδιοφάσματος της Νέας Ζηλανδίας (RSM) και της Αυστραλιανής Αρχής Επικοινωνιών και Μέσων Ενημέρωσης (ACMA) για τη νόμιμη πώληση στη Νέα Ζηλανδία και την Αυστραλία.

Η ετικέτα συμμόρφωσης R-NZ αφορά προϊόντα ραδιοεπικοινωνιών που παρέχονται στην αγορά της Νέας Ζηλανδίας υπό το επίπεδο συμμόρφωσης A1.

Επισήμανση 1:

Αυτή η συσκευή συμμορφώνεται με το Μέρος 15 των Κανόνων FCC και με το πρότυπο RSS-210 του Υπουργείου Βιομηχανίας του Καναδά. Η λειτουργία υπόκειται στις ακόλουθες δύο προϋποθέσεις:

- 1) αυτή η συσκευή δεν μπορεί να προκαλέσει επιβλαβή παρεμβολή, και
- 2) αυτή η συσκευή πρέπει να αποδέχεται οποιαδήποτε λαμβανόμενη παρεμβολή, συμπεριλαμβανομένης της παρεμβολής που μπορεί να προκαλέσει ανεπιθύμητη λειτουργία.

Επισήμανση 2:

Αλλαγές ή τροποποιήσεις που έχουν πραγματοποιηθεί σε αυτή τη συσκευή, οι οποίες δεν έχουν εγκριθεί ρητά από τη Sonova AG, μπορεί να ακυρώσουν την άδεια FCC για λειτουργία αυτής της συσκευής.

Επισήμανση 3:

Η συσκευή συμμορφώνεται με τις απαιτήσεις για έκθεση σε φορητές ραδιοσυχνότητες που αναφέρονται στο RSS 102 Έκδοση 6 και στο FCC 47 CFR Μέρος 2.1093 για απόσταση χρήσης ίση με ή μεγαλύτερη από 0,5 mm.

Επισήμανση 4:

Αυτή η συσκευή έχει δοκιμαστεί και διαπιστωθεί ότι συμμορφώνεται με τα όρια για μια ψηφιακή συσκευή Κλάσης Β, σύμφωνα με το Μέρος 15 των Κανόνων FCC και με το πρότυπο ICES-003 του Industry Canada.

Αυτά τα όρια είναι σχεδιασμένα για να παρέχουν εύλογη προστασία από επιβλαβή παρεμβολή σε οικιακή εγκατάσταση. Αυτή η συσκευή παράγει, χρησιμοποιεί και μπορεί να εκπέμψει ενέργεια ραδιοσυχνότητων και, εάν η εγκατάσταση και η χρήση της δεν γίνονται σύμφωνα με τις οδηγίες, μπορεί να προκαλέσει επιβλαβή παρεμβολή στις ραδιοεπικοινωνίες. Ωστόσο, δεν υπάρχει εγγύηση ότι δεν θα παρουσιαστεί παρεμβολή σε μια συγκεκριμένη εγκατάσταση. Εάν αυτή η συσκευή προκαλεί επιβλαβή παρεμβολή στη ραδιοφωνική ή τηλεοπτική λήψη, γεγονός που μπορεί να καθοριστεί απενεργοποιώντας και ενεργοποιώντας τον εξοπλισμό, ο χρήστης παροτρύνεται να δοκιμάσει να διορθώσει την παρεμβολή με ένα ή περισσότερα από τα ακόλουθα μέτρα:

- Επαναπροσανατολίστε ή μετακινήστε την κεραία λήψης.
- Αυξήστε τον διαχωρισμό μεταξύ του εξοπλισμού και του μεγάλου.
- Συνδέστε τη συσκευή σε μια πρίζα σε ένα κύκλωμα διαφορετικό από αυτό στο οποίο είναι συνδεδεμένο το μεγάλο.
- Συμβουλευτείτε το κατάστημα αγοράς ή έναν έμπειρο τεχνικό ραδιοφώνου/τηλεόρασης για βοήθεια.

Κατά τη διάρκεια της λειτουργίας, διατηρείτε απόσταση τουλάχιστον 20 cm μεταξύ του φορτιστή και του ανθρώπινου σώματος.

Πίνακας πληροφοριών ραδιοεπικοινωνίας για το ασύρματο ακουστικό σας βοήθημα

Τύπος κεραίας	Τροποποιημένη κεραία διπόλου
Συχνότητα λειτουργίας	2,4 GHz–2,48 GHz
Διαμόρφωση	GFSK, Pi/4-DPSK, 8-DPSK, GMSK
Ακτινοβολούμενη ισχύς	<2,5 mW
Bluetooth®	
Εκδοχή Core	Bluetooth® Core 5.3, Dual-Mode
Υποστηριζόμενα προφίλ	HFP (προφίλ «hands-free»), A2DP

Ηλεκτρομαγνητικές εκπομπές

Δήλωση του κατασκευαστή: Τα ακουστικά βοηθήματα και τα αξεσουάρ φόρτισης προορίζονται για χρήση στα ηλεκτρομαγνητικά περιβάλλοντα που αναφέρονται παρακάτω. Ο χρήστης θα πρέπει να διασφαλίζει ότι χρησιμοποιούνται σε αυτά τα περιβάλλοντα.

Έλεγχος εκπομπών	Συμμόρφωση	Οδηγία για το ηλεκτρομαγνητικό περιβάλλον
Εκπομπές ραδιοσυχνότητας CISPR 11	Ομάδα 1	Τα ακουστικά βοηθήματα και τα αξεσουάρ φόρτισης παράγουν ή χρησιμοποιούν ραδιοσυχνότητες μόνο για την εσωτερική τους λειτουργία. Ως εκ τούτου, οι εκπομπές ραδιοσυχνότητας είναι πολύ χαμηλές και δεν είναι πιθανό να προκαλέσουν παρεμβολές σε κοντινό ηλεκτρονικό εξοπλισμό.
Εκπομπές ραδιοσυχνότητας CISPR 11	Κλάση B	Τα ακουστικά βοηθήματα και τα αξεσουάρ φόρτισης είναι κατάλληλα για χρήση σε οικιακές εγκαταστάσεις και σε εγκαταστάσεις που είναι άμεσα συνδεδεμένες με δίκτυο τροφοδοσίας ρεύματος χαμηλής τάσης, που τροφοδοτεί κτήρια τα οποία χρησιμοποιούνται ως κατοικίες.

Ηλεκτρομαγνητική ατρωσία

Δοκιμή ατρωσίας	Επίπεδο δοκιμής IEC 60601-1-2	Επίπεδο συμμόρφωσης
Ηλεκτροστατική εκκένωση (ESD) IEC 61000-4-2	+/-8 kV μέσω επαφής +/-2 kV, +/-4 kV, +/-8 kV, +/-15 kV μέσω αέρα	+/-8 kV μέσω επαφής +/-2 kV, +/-4 kV, +/-8 kV, +/-15 kV μέσω αέρα
Δοκιμή ατρωσίας ηλεκτρομαγνητικού πεδίου ακτινοβολούμενων ραδιοσυχντήτων IEC 61000-4-3	10 V/m 80 MHz–2,7 GHz 80% AM στο 1 kHz	10 V/m 80 MHz–2,7 GHz 80% AM στο 1 kHz
	9 V/m, 710, 745, 780 MHz, Διαμόρφωση παλμών 18 Hz	9 V/m, 710, 745, 780 MHz, Διαμόρφωση παλμών 18 Hz
	9 V/m, 5.240, 5.500, 5.785 MHz, Διαμόρφωση παλμών 217 Hz	9 V/m, 5.240, 5.500, 5.785 MHz, Διαμόρφωση παλμών 217 Hz
Μαγνητικό πεδίο εγγύτητας IEC 61000-4-3	27 V/m, 385 MHz, Διαμόρφωση παλμών 18 Hz	27 V/m, 385 MHz, Διαμόρφωση παλμών 18 Hz
	28 V/m, 450 MHz FM +/-5 kHz απόκλιση, 1 kHz ημίτονο	28 V/m, 450 MHz FM +/-5 kHz απόκλιση, 1 kHz ημίτονο
	28 V/m, 810, 870, 930 MHz, Διαμόρφωση παλμών 18 Hz	28 V/m, 810, 870, 930 MHz, Διαμόρφωση παλμών 18 Hz
	28 V/m, 1.720, 1.845, 1.970, 2.450 MHz, Διαμόρφωση παλμών 217 Hz	28 V/m, 1.720, 1.845, 1.970, 2.450 MHz, Διαμόρφωση παλμών 217 Hz

Δοκιμή ατρωσίας	Επίπεδο δοκιμής IEC 60601-1-2	Επίπεδο συμμόρφωσης
Μαγνητικά πεδία ονομαστικής συχνότητας ισχύος IEC 61000-4-8	30 A/m 50 Hz ή 60 Hz	30 A/m 50 Hz ή 60 Hz

21. Πληροφορίες και επεξήγηση συμβόλων



Με το σύμβολο CE, η Sonona AG επιβεβαιώνει ότι το παρόν προϊόν, συμπεριλαμβανομένων των αξεσουάρ, πληροί τις απαιτήσεις του Κανονισμού (ΕΕ) 2017/745 για τα ιατροτεχνολογικά προϊόντα. Οι αριθμοί μετά το σύμβολο CE αντιστοιχούν στον κωδικό των πιστοποιημένων ιδρυμάτων που γνωμοδότησαν βάσει του προαναφερόμενου κανονισμού και της οδηγίας.



Με το σύμβολο CE, η Sonona AG επιβεβαιώνει ότι το προϊόν αυτό, συμπεριλαμβανομένων των αξεσουάρ, πληροί τις απαιτήσεις του Κανονισμού 2017/745 για τα ιατροτεχνολογικά προϊόντα (MDR), καθώς και της οδηγίας 2014/53/ΕΕ σχετικά με τον ραδιοεξοπλισμό.



Το παρόν σύμβολο υποδεικνύει ότι τα προϊόντα που περιγράφονται σε αυτές τις οδηγίες χρήσης συμμορφώνονται με τις απαιτήσεις για ένα εφαρμοζόμενο εξάρτημα Τύπου Β του προτύπου EN 60601-1. Η επιφάνεια του ακουστικού βοηθήματος ορίζεται ως ένα εφαρμοζόμενο εξάρτημα Τύπου Β.



Υποδεικνύει τον κατασκευαστή του ιατροτεχνολογικού προϊόντος, όπως ορίζεται στον Κανονισμό (ΕΕ) 2017/745 για τα ιατροτεχνολογικά προϊόντα.



Υποδεικνύει την ημερομηνία κατασκευής του ιατροτεχνολογικού προϊόντος.



Με το σήμα συμμόρφωσης UKCA, η Sonova AG επιβεβαιώνει ότι το προϊόν συμμορφώνεται με τη νομοθεσία που ισχύει στη Μεγάλη Βρετανία.



Υποδεικνύει τον εξουσιοδοτημένο αντιπρόσωπο στην Ευρωπαϊκή Ένωση. Ο εξουσιοδοτημένος αντιπρόσωπος στην Ε.Ε. είναι επίσης ο εισαγωγέας στην Ευρωπαϊκή Ένωση.



Υποδεικνύει τον εξουσιοδοτημένο αντιπρόσωπο στην Ευρωπαϊκή Κοινότητα. Ο αντιπρόσωπος για την ΕΚ είναι, επίσης, ο εισαγωγέας για την Ευρωπαϊκή Ένωση.



Αυτό το σύμβολο υποδεικνύει ότι είναι σημαντικό για τον χρήστη να διαβάσει και να λάβει υπόψη του τις σχετικές πληροφορίες σε αυτά τα εγχειρίδια χρήσης.



Το σύμβολο αυτό υποδεικνύει ότι ο χρήστης πρέπει να λάβει υπόψη του τις σχετικές προειδοποιήσεις σε αυτά τα εγχειρίδια χρήσης.



Σημαντικές πληροφορίες για τον χειρισμό και την ασφάλεια του προϊόντος.



Υποδεικνύει τον σειριακό αριθμό του κατασκευαστή, ώστε να μπορεί να αναγνωρισθεί ένα συγκεκριμένο ιατροτεχνολογικό προϊόν.



Υποδεικνύει τον αριθμό καταλόγου του κατασκευαστή, ώστε να μπορεί να αναγνωρισθεί το ιατροτεχνολογικό προϊόν.



Αυτό το σύμβολο υποδεικνύει ότι η ηλεκτρομαγνητική παρεμβολή από τη συσκευή υπόκειται σε όρια εγκεκριμένα από την Ομοσπονδιακή Επιτροπή Επικοινωνιών των ΗΠΑ.



Αυτό το σύμβολο υποδεικνύει ότι είναι σημαντικό ο χρήστης να προσέξει τις σχετικές προειδοποιήσεις που σχετίζονται με μπαταρίες σε αυτά τα εγχειρίδια χρήσης.



Αυτό το σύμβολο υποδεικνύει ότι πρόκειται για συνταγογραφούμενη συσκευή. ΠΡΟΣΟΧΗ: Η ομοσπονδιακή νομοθεσία των ΗΠΑ περιορίζει την πώληση αυτής της συσκευής από ή κατόπιν εντολής ιατρού ή ακοσπροθετιστή (μόνο για τις ΗΠΑ).



Υποδεικνύει τη συμμόρφωση μιας συσκευής με τις ρυθμιστικές διατάξεις της Αρχής Διαχείρισης Ραδιοφάσματος της Νέας Ζηλανδίας (RSM) και της Αυστραλιανής Αρχής Επικοινωνιών και Μέσων Ενημέρωσης (ACMA) για τη νόμιμη πώληση στη Νέα Ζηλανδία και την Αυστραλία.



Το λεκτικό σήμα και τα λογότυπα Bluetooth® είναι σήματα κατατεθέντα της Bluetooth SIG, Inc. και οποιαδήποτε χρήση αυτών από τη Sonona γίνεται κατόπιν αδειάς. Τα υπόλοιπα εμπορικά σήματα και εμπορικές ονομασίες ανήκουν στους αντίστοιχους κατόχους τους.



Υποδεικνύει ότι η συσκευή είναι ιατροτεχνολογικό προϊόν.



Ένδειξη ότι διατίθενται οδηγίες χρήσης σε ηλεκτρονική μορφή.



Ιαπωνική σήμανση για πιστοποιημένο ραδιοεξοπλισμό.

IP68

Δείκτης προστασίας από εισχώρηση. Ο βαθμός IP68 υποδεικνύει ότι το ακουστικό βοήθημα είναι ανθεκτικό στο νερό και τη σκόνη. Αντεξε σε συνεχή βύθιση σε 1 μέτρο νερού για 60 λεπτά και για 8 ώρες σε θάλαμο σκόνης σύμφωνα με το πρότυπο IEC 60529.

IP21

Δείκτης προστασίας από εισχώρηση. Ο δείκτης IP21 υποδεικνύει ότι η συσκευή προστατεύεται έναντι στερεών ξένων σωμάτων διαμέτρου 12,5 mm και προστατεύεται επιπρόσθετα έναντι κάθετης πτώσης σταγόνων νερού.



Υποδεικνύει τα όρια θερμοκρασίας στα οποία το ιατροτεχνολογικό προϊόν μπορεί να εκτεθεί με ασφάλεια.



Υποδεικνύει το εύρος υγρασίας στο οποίο το ιατροτεχνολογικό προϊόν μπορεί να εκτεθεί με ασφάλεια.



Υποδεικνύει το εύρος ατμοσφαιρικής πίεσης στο οποίο το ιατροτεχνολογικό προϊόν μπορεί να εκτεθεί με ασφάλεια.



Κατά τη διάρκεια της μεταφοράς διατηρείτε στεγνό.



Αυτό το σύμβολο υποδεικνύει ότι μια συσκευή δεν είναι ασφαλής για χρήση σε περιβάλλον μαγνητικού συντονισμού (MR) (π.χ. κατά τη διάρκεια μιας μαγνητικής τομογραφίας).



Το σύμβολο με τον διαγραμμένο κάδο απορριμμάτων υποδεικνύει ότι το παρόν ακουστικό βοήθημα, όπως και ο φορτιστής δεν πρέπει να απορρίπτονται όπως τα κοινά οικιακά απόβλητα. Απορρίψτε τυχόν παλιά ή αχρησιμοποίητα ακουστικά βοηθήματα και φορτιστές σε σημεία απόρριψης αποβλήτων για ηλεκτρονικά απόβλητα ή δώστε το ακουστικό σας βοήθημα και φορτιστή στον ακοοπροθετιστή σας προς απόρριψη. Η σωστή απόρριψη προστατεύει το περιβάλλον και την υγεία.

Σύμβολα που ισχύουν μόνο για το ευρωπαϊκό τροφοδοτικό



Τροφοδοτικό με διπλή απομόνωση.



Συσκευή σχεδιασμένη για χρήση μόνο σε εσωτερικό χώρο.



Μετασχηματιστής απομόνωσης ασφαλείας, με προστασία από βραχυκύκλωμα.

22. Αντιμετώπιση προβλημάτων

Αιτία	Τι να κάνετε
Πρόβλημα: Το ακουστικό βοήθημα δεν λειτουργεί.	
Μπλοκαρισμένη έξοδος ήχου.	Καθαρίστε την έξοδο ήχου, π.χ. αντικαταστήστε το σύστημα προστασίας από την κυψελίδα.
Απενεργοποιημένο ακουστικό βοήθημα.	Πατήστε το κουμπί προγραμμάτων για 4 δευτερόλεπτα. Εάν το ακουστικό σας βοήθημα δεν ενεργοποιηθεί, τοποθετήστε το στο σημείο φόρτισης για τουλάχιστον 30 δευτερόλεπτα για επανεκκίνηση.
Η μπαταρία έχει αποφορτιστεί πλήρως.	Φορτίστε το ακουστικό βοήθημα (κεφάλαιο 4).
Πρόβλημα: Το ακουστικό βοήθημα σφυρίζει.	
Το ακουστικό βοήθημα δεν έχει τοποθετηθεί σωστά στο αυτί.	Τοποθετήστε σωστά το ακουστικό βοήθημα (κεφάλαιο 6).
Υπολείμματα κυψελίδας στον ακουστικό πόρο.	Επικοινωνήστε με τον ωτορινολαρυγγολόγο/γενικό ιατρό ή τον ακοοπροθετιστή σας.

Αιτία	Τι να κάνετε
Πρόβλημα: Η ένταση ήχου του ακουστικού βοηθήματος είναι υπερβολικά υψηλή.	
Υπερβολικά υψηλή ένταση ήχου.	Μειώστε την ένταση του ήχου, αν η συσκευή διαθέτει ρυθμιστή έντασης ήχου (κεφάλαιο 8).
Πρόβλημα: Ο ήχος στο ακουστικό βοήθημα δεν είναι αρκετά δυνατός ή είναι αλλοιωμένος.	
Υπερβολικά χαμηλή ένταση ήχου.	Αυξήστε την ένταση του ήχου, αν η συσκευή διαθέτει ρυθμιστή έντασης ήχου (κεφάλαιο 8).
Χαμηλή μπαταρία.	Φορτίστε το ακουστικό βοήθημα (κεφάλαιο 4).
Μπλοκαρισμένη έξοδος ήχου.	Καθαρίστε την έξοδο ήχου, π.χ. αντικαταστήστε το σύστημα προστασίας από την κυψελίδα.
Αλλαγή στην ποιότητα της ακοής.	Επικοινωνήστε με τον ακοοπροθετιστή σας.
Τα προστατευτικά του μικροφώνου είναι φραγμένα.	Καθαρίστε τα με μια μαλακή βούρτσα. Αν αυτό δεν βοηθήσει, επικοινωνήστε με τον ακοοπροθετιστή σας.

Αιτία	Τι να κάνετε
-------	--------------

Πρόβλημα: Το ακουστικό βοήθημα εκπέμπει δύο ήχους μπιπ.

Ένδειξη για χαμηλή στάθμη μπαταρίας.	Φορτίστε το ακουστικό βοήθημα (κεφάλαιο 4).
--------------------------------------	---

Πρόβλημα: Το ακουστικό βοήθημα δεν ενεργοποιείται.

Η μπαταρία έχει αποφορτιστεί πλήρως.	Φορτίστε το ακουστικό βοήθημα (κεφάλαιο 4).
--------------------------------------	---

Πρόβλημα: Η φωτεινή ένδειξη στο σημείο φόρτισης δεν ανάβει όταν το ακουστικό βοήθημα είναι τοποθετημένο στο σημείο φόρτισης.

Το ακουστικό βοήθημα δεν έχει τοποθετηθεί σωστά στον φορτιστή.	Τοποθετήστε σωστά το ακουστικό βοήθημα στον φορτιστή (κεφάλαιο 4).
--	--

Ο φορτιστής δεν είναι συνδεδεμένος στην πρίζα.	Συνδέστε τον φορτιστή στην πρίζα.
--	-----------------------------------

Αιτία	Τι να κάνετε
-------	--------------

Πρόβλημα: Η φωτεινή ένδειξη στο σημείο φόρτισης είναι αναμμένη σταθερά με κόκκινο χρώμα ενώ το ακουστικό βοήθημα βρίσκεται στον φορτιστή.

Η επαφή φόρτισης στο ακουστικό βοήθημα ή/και το σημείο φόρτισης στον φορτιστή είναι βρώμικα.	Βεβαιωθείτε ότι οι επαφές φόρτισης και τα σημεία φόρτισης είναι καθαρά (κεφάλαιο 18).
--	---

Το ακουστικό βοήθημα δεν έχει τοποθετηθεί σωστά στον φορτιστή.	Τοποθετήστε σωστά το ακουστικό βοήθημα στον φορτιστή (κεφάλαιο 4).
--	--

Το ακουστικό βοήθημα σταμάτησε να φορτίζει, επειδή δεν ήταν εφικτό να φορτίσει πλήρως η μπαταρία εντός 3 ωρών.	Αφαιρέστε τα ακουστικά βοηθήματα από τον φορτιστή και έπειτα τοποθετήστε τα ξανά στον φορτιστή, για να ξεκινήσει ο νέος κύκλος φόρτισης.
--	--

Ελαττωματική μπαταρία.	Επικοινωνήστε με τον ακοοπροθετιστή σας.
------------------------	--

Πρόβλημα: Η φωτεινή ένδειξη στο ακουστικό βοήθημα δεν ενεργοποιείται, όταν το ακουστικό βοήθημα αφαιρείται από τον φορτιστή.

Το χαρακτηριστικό «Auto On» είναι απενεργοποιημένο.	Ενεργοποιήστε το ακουστικό βοήθημα (κεφάλαιο 9).
---	--

Αιτία	Τι να κάνετε
-------	--------------

Πρόβλημα: Η μπαταρία δεν διαρκεί ολόκληρη την ημέρα.	
Μειωμένη διάρκεια ζωής της μπαταρίας.	Επικοινωνήστε με τον ακοιπροθετιστή σας. Μπορεί να χρειάζεται αντικατάσταση της μπαταρίας.

Πρόβλημα: Η λειτουργία τηλεφωνικής κλήσης δεν εκτελείται.	
Το ακουστικό βοήθημα βρίσκεται σε λειτουργία πτήσης.	Απενεργοποιήστε το ακουστικό βοήθημα και ενεργοποιήστε το ξανά (κεφάλαιο 9).
Το ακουστικό βοήθημα δεν είναι συζευγμένο με το τηλέφωνο.	Πραγματοποιήστε σύζευξη του ακουστικού βοηθήματος με το τηλέφωνο (κεφάλαιο 13).

Πρόβλημα: Η φόρτιση δεν ξεκινάει (αλλά η φωτεινή ένδειξη γύρω από τη θύρα USB του φορτιστή ανάβει με πράσινο χρώμα όταν ο φορτιστής είναι συνδεδεμένος στην πρίζα).	
Το ακουστικό βοήθημα δεν είναι τοποθετημένο σωστά στα σημεία φόρτισης.	Τοποθετήστε σωστά το ακουστικό βοήθημα στα σημεία φόρτισης (κεφάλαιο 4).

❶ Εάν το πρόβλημα παραμένει, επικοινωνήστε με τον ακοιπροθετιστή σας για βοήθεια.

Για περισσότερες πληροφορίες, ελέγξτε τη διεύθυνση hansaton.com/support

23. Σημαντικές πληροφορίες ασφάλειας

Διαβάστε τις σχετικές πληροφορίες ασφάλειας και τις πληροφορίες σχετικά με τους περιορισμούς κατά τη χρήση στις ακόλουθες σελίδες πριν από τη χρήση του ακουστικού σας βοηθήματος και του φορτιστή σας.

Προβλεπόμενη χρήση

Το ακουστικό βοήθημα προορίζεται για την ενίσχυση και τη μετάδοση του ήχου στο αυτί και την αντιμετώπιση προβλημάτων ακοής.

Το χαρακτηριστικό Tinnitus (Εμβοές) προορίζεται για χρήση από άτομα που αντιμετωπίζουν εμβοές και επιθυμούν ενίσχυση ήχου. Παρέχει συμπληρωματική διέγερση θορύβου που μπορεί να βοηθήσει στην απόσπαση της προσοχής του χρήστη από τις εμβοές του.

Ο φορτιστής προορίζεται για φόρτιση της μπαταρίας των επαναφορτιζόμενων ακουστικών βοηθημάτων.

Προβλεπόμενος χρήστης

Ακουστικό βοήθημα: Προορίζεται για άτομα με απώλεια ακοής που χρησιμοποιούν ακουστικό βοήθημα και για τους φροντιστές τους. Ο ακοοπροθετιστής είναι υπεύθυνος για την προσαρμογή του ακουστικού βοηθήματος.

Φορτιστής: Προορίζεται για άτομα με απώλεια ακοής που χρησιμοποιούν το συμβατό επαναφορτιζόμενο ακουστικό βοήθημα και για τους φροντιστές και ακοοπροθετιστές τους.

Προβλεπόμενος πληθυσμός ασθενών

Ακουστικά βοηθήματα: Η συσκευή προορίζεται για ασθενείς από 18 ετών οι οποίοι πληρούν την κλινική ένδειξη για αυτό το προϊόν.

Χαρακτηριστικό Tinnitus (Εμβόες): Το χαρακτηριστικό του λογισμικού Tinnitus προορίζεται για ασθενείς από 18 ετών οι οποίοι πληρούν την κλινική ένδειξη για αυτό το χαρακτηριστικό λογισμικού.

Φορτιστής: Ο ενδεδειγμένος πληθυσμός ασθενών για τους φορτιστές είναι ο ενδεδειγμένος πληθυσμός ασθενών των συμβατών ακουστικών βοηθημάτων.

Προβλεπόμενη ιατρική ένδειξη

Ακουστικό βοήθημα: Οι κλινικές ενδείξεις για τη χρήση των ακουστικών βοηθημάτων είναι οι εξής:

- Παρουσία οργανικής απώλειας ακοής
 - Μονόπλευρη ή αμφοτερόπλευρη
 - Αγωγιμότητας, νευροαισθητήρια ή μικτή
 - Βαθμοί απώλειας ακοής: ήπια έως πολύ σοβαρή

Οι ενδείξεις για τη χρήση της λειτουργίας εμβών είναι οι εξής:

- Παρουσία χρόνιων εμβών (>3 μήνες, μετά την εκδήλωση) εκτός από την παρουσία απώλειας ακοής

Φορτιστής: Έχετε υπόψη ότι οι ενδείξεις δεν προκύπτουν από τον φορτιστή, αλλά από τα συμβατά ακουστικά βοηθήματα.

Προβλεπόμενες ιατρικές αντενδείξεις

Οι αντενδείξεις για τη χρήση των ακουστικών βοηθημάτων και του χαρακτηριστικού Tinnitus (Εμβόες) είναι οι εξής:

- Οξείες εμβόες (<3 μήνες, μετά το συμβάν)
- Παραμόρφωση του αυτιού (π.χ. κλειστός ακουστικός πόρος)
- Νευρική απώλεια ακοής (ρετρο-κοχλιακές παθολογίες, όπως απουσία ακουστικού νεύρου/μη βιώσιμο ακουστικό νεύρο)

Φορτιστής: Έχετε υπόψη ότι οι αντενδείξεις δεν προκύπτουν από τα αξεσουάρ φόρτισης, αλλά από τα συμβατά ακουστικά βοηθήματα.

Κλινικό όφελος

Ακουστικά βοηθήματα: Βελτίωση της κατανόησης ομιλίας.

Η λειτουργία Tinnitus (Εμβοές) παρέχει συμπληρωματική ηχητική διέγερση, που μπορεί να συμβάλει ώστε ο χρήστης να μην εστιάζει την προσοχή του στις εμβοές.

Φορτιστής: Ο φορτιστής από μόνος του δεν προσφέρει άμεσο κλινικό όφελος. Ένα έμμεσο κλινικό όφελος παρέχεται με την ενεργοποίηση της μητρικής συσκευής (επαναφορτιζόμενα ακουστικά βοηθήματα) με σκοπό την επίτευξη του ενδεδειγμένου τους σκοπού.

Παρενέργειες:

Ακουστικό βοήθημα: Φυσιολογικές παρενέργειες των ακουστικών βοηθημάτων, όπως εμβοές, ίλιγγος, συσώρευση κυψελίδας, υπερβολική πίεση, εφίδρωση ή υγρασία, φουσκάλες, κνησμός ή/και εξανθήματα, βουλωμένα αυτιά και οι συνέπειές τους, όπως πονοκέφαλος ή/και πόνος στο αυτί, μπορεί να επιλυθούν ή να ελαττωθούν από τον ακοοπροθετιστή σας. Τα συμβατικά ακουστικά βοηθήματα έχουν τη δυνατότητα να εκθέτουν τους ασθενείς σε υψηλότερα επίπεδα έκθεσης στον ήχο, γεγονός που μπορεί να οδηγήσει σε μετατόπιση του ουδού στο εύρος συχνοτήτων που επηρεάζεται από ακουστικό τραύμα.

Φορτιστής: Λάβετε υπόψιν ότι οι παρενέργειες δεν προκύπτουν από τον φορτιστή, αλλά από τα συμβατά ακουστικά βοηθήματα.

Τα κύρια κριτήρια για την παραπομπή ενός ασθενούς για ιατρική ή άλλη εξειδικευμένη γνώμη ή/και θεραπεία είναι τα ακόλουθα:

- Ορατή εκ γενετής ή τραυματική παραμόρφωση του αυτιού,
- Ιστορικό ενεργούς παροχέτευσης από το αυτί εντός των προηγούμενων 90 ημερών,

- Ιστορικό αιφνίδιας ή ταχέως εξελισσόμενης απώλειας ακοής στο ένα ή και στα δύο αυτιά εντός των προηγούμενων 90 ημερών,
- Οξεία ή χρόνια ζάλη,
- Ακοομετρικό χάσμα αέρινης-οστέινης οδού ίσο με ή μεγαλύτερο από 15 dB στα 500 Hz, 1.000 Hz και 2.000 Hz,
- Ορατές ενδείξεις σημαντικής συσσώρευσης κεριού αυτιού ή ξένου σώματος στον ακουστικό πόρο,
- Πόνος ή δυσφορία στο αυτί,
- Μη φυσιολογική εμφάνιση του τυμπάνου και του ακουστικού πόρου, όπως:
 - Φλεγμονή του εξωτερικού ακουστικού πόρου,
 - Διάτρηση τυμπάνου,
 - Άλλες ανωμαλίες που ο ακοοπροθετιστής πιστεύει ότι προκαλούν ιατρική ανησυχία.

Ο ακοοπροθετιστής μπορεί να αποφασίσει ότι η παραπομπή δεν είναι κατάλληλη ή προς το συμφέρον του ασθενούς όταν ισχύουν τα εξής:

- Όταν υπάρχουν επαρκείς αποδείξεις ότι η πάθηση έχει διερευνηθεί πλήρως από ειδικό ιατρό και έχει χορηγηθεί κάθε πιθανή θεραπεία,
- Η κατάσταση δεν έχει επιδεινωθεί ή αλλάξει σημαντικά από την προηγούμενη διερεύνηση ή/και θεραπεία.

Εάν ο ασθενής έχει πάρει την κατόπιν ενημέρωσης και με πλήρη συνείδηση απόφαση να μη δεχθεί τη συμβουλή να ζητήσει ιατρική γνώμη, επιτρέπεται να γίνει σύσταση των κατάλληλων συστημάτων ακουστικών βοηθημάτων με βάση τις ακόλουθες εκτιμήσεις:

- Η σύσταση δεν θα έχει δυσμενείς επιπτώσεις στην υγεία ή τη γενική ευημερία του ασθενούς,
- Τα αρχεία επιβεβαιώνουν ότι έχουν ληφθεί όλες οι απαραίτητες εκτιμήσεις σχετικά με το βέλτιστο συμφέρον του ασθενούς.

Εάν απαιτείται από τον νόμο, ο ασθενής έχει υπογράψει δήλωση αποποίησης ευθύνης για να επιβεβαιώσει ότι η συμβουλή παραπομπής του για χρήση ακουστικού βοηθήματος δεν έχει γίνει αποδεκτή και ότι πρόκειται για μια απόφαση κατόπιν ενημέρωσης.

Ένα ακουστικό βοήθημα δεν αποκαθιστά την ακοή και δεν

μπορεί να εμποδίσει ή να μετριάσει διαταραχές της ακοής που προκύπτουν λόγω οργανικών συνθηκών. Η μη συχνή χρήση ενός ακουστικού βοηθήματος δεν επιτρέπει στον χρήστη να αποκομίσει το πλήρες όφελος από αυτό. Η χρήση ακουστικού βοηθήματος είναι μόνο ένα μέρος της αποκατάστασης της ακοής και μπορεί να χρειαστεί να συμπληρωθεί με ακουστική εκπαίδευση και διδασκαλία της χειλεοανάγνωσης.

Τα ακουστικά βοηθήματα είναι κατάλληλα για φροντίδα υγείας κατ' οίκον και λόγω της φορητότητάς τους ενδέχεται να χρησιμοποιούνται σε περιβάλλοντα επαγγελματικής φροντίδας υγείας, όπως ιατρεία, οδοντιατρεία κ.λπ.

Η ανάδραση, η κακή ποιότητα ήχου, οι πολύ δυνατοί ή πολύ χαμηλοί ήχοι, η ανεπαρκής προσαρμογή ή τα προβλήματα κατά τη μάσηση ή την κατάποση, μπορούν να εξαλειφθούν ή να βελτιωθούν κατά τη διαδικασία τελειοποίησης των ρυθμίσεων στο πλαίσιο της διαδικασίας προσαρμογής από τον ακοοπροθετιστή σας.

Κάθε σοβαρό περιστατικό που συνέβη σε σχέση με

το ακουστικό βοήθημα θα πρέπει να αναφέρεται στον αντιπρόσωπο του κατασκευαστή και στην αρμόδια αρχή του κράτους διαμονής. Ως σοβαρό περιστατικό περιγράφεται οποιοδήποτε περιστατικό που οδήγησε, άμεσα ή έμμεσα, θα μπορούσε να έχει οδηγήσει ή μπορεί να οδηγήσει σε οποιοδήποτε από τα εξής:

- τον θάνατο ασθενούς, χρήστη ή άλλου ατόμου,
- την προσωρινή ή μόνιμη σοβαρή επιδείνωση της κατάστασης της υγείας ενός ασθενούς, χρήστη ή άλλου ατόμου,
- μια σοβαρή απειλή για τη δημόσια υγεία.

Για να αναφέρετε τυχόν μη αναμενόμενη λειτουργία ή συμβάν, επικοινωνήστε με τον κατασκευαστή ή με έναν αντιπρόσωπο.

23.1 Προειδοποιήσεις κινδύνου

- ⚠ Η συσκευή σας λειτουργεί σε εμβέλεια συχνότητας 2,4 GHz–2,48 GHz. Εάν πρόκειται να ταξιδέψετε αεροπορικώς, ελέγξτε εάν η αεροπορική εταιρεία απαιτεί οι συσκευές να τεθούν σε λειτουργία πτήσης. Βλ. κεφάλαιο 15.
- ⚠ Δεν επιτρέπεται να πραγματοποιούνται στο ακουστικό βοήθημα και στο αξεσουάρ φόρτισης αλλαγές ή τροποποιήσεις που δεν έχουν εγκριθεί ρητά από τη Sonova AG. Τέτοιες τροποποιήσεις μπορεί να προκαλέσουν βλάβη στο αυτί σας ή στο ακουστικό βοήθημα.
- ⚠ Μη χρησιμοποιείτε τα ακουστικά βοηθήματα και τα αξεσουάρ φόρτισης σε περιοχές όπου πραγματοποιούνται εκρήξεις (ορυχεία ή βιομηχανικές περιοχές με κίνδυνο εκρήξεων, περιβάλλοντα πλούσια σε οξυγόνο ή περιοχές όπου πραγματοποιείται χειρισμός εύφλεκτων αναισθητικών). Οι συσκευές δεν φέρουν πιστοποίηση ATEX.
- ⚠ Αν αισθανθείτε πόνο μέσα ή πίσω από το αυτί σας, εάν εμφανιστεί φλεγμονή ή προκύψει δερματικός ερεθισμός και αυξανόμενες συσσωρεύσεις κεριού αυτιού, θα πρέπει συμβουλευτείτε τον ακοοπροθητιστή ή τον ιατρό σας.
- ⚠ Σε πολύ σπάνιες περιπτώσεις, εάν δεν έχει στερεωθεί καλά, ο αναστολέας κυψελίδας μπορεί να παραμείνει

στον ακουστικό πόρο κατά την αφαίρεση του ακουστικού βοηθήματος από το αυτί. Στην απίθανη περίπτωση που ένα τέτοιο εξάρτημα εγκλωβιστεί μέσα στον ακουστικό σας πόρο, συνιστάται ανεπιφύλακτα να επισκεφθείτε ιατρό για ασφαλή αφαίρεση.

- ⚠ Τα προγράμματα ακρόασης σε λειτουργία κατευθυντικού μικροφώνου μειώνουν τους θορύβους υποβάθρου. Παρακαλούμε να έχετε υπόψη ότι προειδοποιητικά σήματα ή θόρυβοι που προέρχονται από πίσω, π.χ. αυτοκίνητα, καταστέλλονται εν μέρει ή τελείως.
- ⚠ Τα ακόλουθα αφορούν μόνο άτομα με ενεργά εμφυτεύσιμα ιατροτεχνολογικά προϊόντα (δηλ. βηματοδότες, απινιδωτές κ.λπ.)
 - Διατηρείτε το ασύρματο ακουστικό βοήθημα και τη συσκευή φόρτισης σε απόσταση τουλάχιστον 15 cm (6 ίντσες) από το ενεργό εμφύτευμα. Αν προκύψουν παρεμβολές, μη χρησιμοποιείτε τις συσκευές και επικοινωνήστε με τον κατασκευαστή του ενεργού εμφυτεύματος. Λάβετε υπόψη ότι οι παρεμβολές ενδέχεται επίσης να προκαλούνται από γραμμές τροφοδοσίας, ηλεκτροστατικές εκκενώσεις, ανιχνευτές μετάλλων σε αεροδρόμια κ.λπ.
 - Διατηρείτε τους μαγνήτες τουλάχιστον 15 cm (6 ίντσες) μακριά από το ενεργό εμφύτευμα.

⚠️ Η χρήση διαφορετικών αξεσουάρ, μορφοτροπέων και καλωδίων από εκείνα που καθορίζονται ή παρέχονται από τον κατασκευαστή αυτού του εξοπλισμού θα μπορούσε να οδηγήσει σε αυξημένες ηλεκτρομαγνητικές εκπομπές ή μειωμένη ηλεκτρομαγνητική ατρωσία αυτού του εξοπλισμού με αποτέλεσμα ακατάλληλη λειτουργία.

⚠️ Φορητός εξοπλισμός επικοινωνιών με ραδιοσυχνότητες (RF) (συμπεριλαμβανομένων περιφερειακών όπως καλώδια κεραίας και εξωτερικές κεραίες) δεν πρέπει να χρησιμοποιείται σε απόσταση μικρότερη από 30 cm (12 ίντσες) από οποιοδήποτε μέρος των ακουστικών βοηθημάτων, συμπεριλαμβανομένων των καλωδίων που καθορίζονται από τον κατασκευαστή. Σε αντίθετη περίπτωση, θα μπορούσε να προκύψει υποβάθμιση της απόδοσης αυτού του εξοπλισμού.

⚠️ Αποφεύγετε τις ισχυρές κρούσεις στο αυτί όταν φοράτε ακουστικά βοηθήματα στο εσωτερικό του αυτιού. Η σταθερότητα των κελυφών στο εσωτερικό του αυτιού έχει σχεδιαστεί για φυσιολογική χρήση. Τυχόν ισχυρή κρούση στο αυτί (π.χ. κατά τη διάρκεια της άθλησης) ενδέχεται να προκαλέσει θραύση του κελύφους στο εσωτερικού

του αυτιού. Αυτό μπορεί να οδηγήσει σε διάτρηση του ακουστικού πόρου ή του τυμπάνου. Μετά από μηχανική καταπόνηση ή κρούση στο ακουστικό βοήθημα, διασφαλίστε ότι το κέλυφος του ακουστικού βοηθήματος είναι άθικτο πριν το τοποθετήσετε μέσα στο αυτί.

⚠️ Η χρήση αυτού του εξοπλισμού παρακείμενα ή σε διάταξη στοίβας με άλλον εξοπλισμό πρέπει να αποφεύγεται διότι θα μπορούσε να οδηγήσει σε ακατάλληλη λειτουργία. Εάν τέτοια χρήση είναι απαραίτητη, αυτός ο εξοπλισμός και ο άλλος εξοπλισμός θα πρέπει να παρακολουθούνται για να επαληθευτεί ότι λειτουργούν κανονικά.

⚠️ Τα ακουστικά βοηθήματα (με ειδικό προγραμματισμό για κάθε περίπτωση απώλειας ακοής) πρέπει να χρησιμοποιούνται μόνο από το συγκεκριμένο άτομο. Δεν πρέπει να χρησιμοποιηθούν από κανέναν άλλον διότι ενδέχεται να βλάψουν την ακοή του.

⚠️ Αν παρουσιάσετε κνησμό, ερυθρότητα, φουσκάλες, οίδημα, φλεγμονή μέσα ή γύρω από τα αυτιά, ενημερώστε τον ακοοπροθετιστή σας και επικοινωνήστε με τον ιατρό σας.

⚠️ Ασθενείς με εμφυτευμένες μαγνητικές εξωτερικά προγραμματιζόμενες βαλβίδες παροχέτευσης ENY ενδέχεται να διατρέχουν κίνδυνο ακούσιας αλλαγής στη ρύθμιση της βαλβίδας τους κατά την έκθεση σε ισχυρά μαγνητικά πεδία. Το μεγάφωνο (ηχείο) των ακουστικών βοηθημάτων περιέχει στατικούς μαγνήτες. Διατηρείτε απόσταση περίπου 5 cm (2 ίντσες) ή περισσότερο ανάμεσα στους μαγνήτες και στο σημείο της εμφυτευμένης βαλβίδας παροχέτευσης.

⚠️ Η πλειονότητα των χρηστών ακουστικών βοηθημάτων έχουν απώλεια ακοής για την οποία δεν αναμένεται επιδείνωση της ακοής με την τακτική χρήση ενός ακουστικού βοηθήματος σε καθημερινές καταστάσεις. Μόνο μια μικρή ομάδα χρηστών ακουστικών βοηθημάτων με απώλεια ακοής μπορεί να διατρέχουν κίνδυνο επιδείνωσης της ακοής τους μετά από μακρά περίοδο χρήσης.

⚠️ Χρησιμοποιείτε τη συσκευή μόνο σύμφωνα με το κεφάλαιο 17 «Περιβαλλοντικές συνθήκες». Η χρήση της συσκευής εκτός των συνθηκών αυτών μπορεί να προκαλέσει υπερθέρμανση του ακουστικού βοηθήματος η οποία, στη χειρότερη περίπτωση, μπορεί να οδηγήσει σε εγκαύματα.

⚠️ Για τον φορτιστή, χρησιμοποιήστε μόνο εξοπλισμό πιστοποιημένο κατά IEC 60950-1*, IEC 62368-1 ή IEC 60601-1 με ονομαστική τιμή εξόδου 5 VDC. Μέγ. 1 Α.

⚠️ Μην ακουμπάτε τις επαφές του φορτιστή όταν είναι συνδεδεμένος στο ρεύμα.

⚠️ Μόνο εξουσιοδοτημένο προσωπικό επιτρέπεται να ανοίγει το αξεσουάρ φόρτισης, λόγω κινδύνου ηλεκτροπληξίας.

⚠️ Ο φορτιστής και το τροφοδοτικό πρέπει να προστατεύονται από κραδασμούς. Εάν προκληθεί ζημιά στον φορτιστή ή στο τροφοδοτικό μετά από κραδασμό, η συσκευή δεν πρέπει πλέον να χρησιμοποιείται.

⚠️ Φροντίζετε πάντοτε τα ακουστικά βοηθήματα και ο φορτιστής σας να είναι στεγνά και καθαρά. Εάν προκληθεί ζημιά στον φορτιστή ή στο τροφοδοτικό, η συσκευή δεν πρέπει πλέον να χρησιμοποιείται, καθώς ενδέχεται να προκαλέσει ηλεκτροπληξία.

⚠️ Τα καλώδια και τα κορδόνια που τυλίγονται γύρω από τον λαιμό ενδέχεται να προκαλέσουν στραγγαλισμό. Μην αφήνετε τη συσκευή και τα εξαρτήματά της χωρίς επίβλεψη με παιδιά, άτομα με νοητική υστέρηση και κατοικίδια.

*Σημείωση: αυτό το πρότυπο ενδέχεται να μην είναι πλέον έγκυρο στη χώρα σας, ανατρέξτε στο πρότυπο IEC 62368-1.

 Ειδικές ιατρικές και οδοντιατρικές εξετάσεις, συμπεριλαμβανομένων εξετάσεων με ακτινοβολία που περιγράφονται παρακάτω, ενδέχεται να επηρεάσουν αρνητικά τη σωστή λειτουργία των ακουστικών βοηθημάτων σας. Αφαιρέστε τα και αφήστε τα εκτός της εξεταστικής αίθουσας/ περιοχής πριν υποβληθείτε σε:

- Ιατρική ή οδοντιατρική εξέταση με ακτινογραφία (επίσης σάρωση αξονικής τομογραφίας – CT).
- Ιατρικές εξετάσεις με σαρώσεις μαγνητικής τομογραφίας (MRI)/πυρηνικής μαγνητικής τομογραφίας (NMRI), που παράγουν μαγνητικά πεδία.

Τα ακουστικά βοηθήματα δεν χρειάζεται να αφαιρεθούν κατά τη διέλευση από πύλες ελέγχου (αεροδρόμια κ.λπ.). Εάν παρ' όλα αυτά χρησιμοποιηθεί ακτινογραφία, θα πρέπει να είναι σε πολύ χαμηλές δόσεις ώστε να μην επηρεάσει τα ακουστικά βοηθήματα.

 Η συσκευή και τα εξαρτήματά της περιέχουν ακρυλικές ή μεθακρυλικές ουσίες. Σε χρήστες με ευαισθησία σε τέτοιες ουσίες ενδέχεται να προκύψει αλλεργική αντίδραση στην επιδερμίδα. Σταματήστε αμέσως να χρησιμοποιείτε τη συσκευή αν προκύψει τέτοια αντίδραση και απευθυνθείτε στον ακοοπροθετιστή ή ιατρό σας.

 Η ένταση ήχου του χαρακτηριστικού Tinnitus (Εμβοές) μπορεί να οριστεί σε ένα επίπεδο που θα μπορούσε να οδηγήσει σε μόνιμη βλάβη ακοής όταν χρησιμοποιείται για παρατεταμένο χρονικό διάστημα. Εάν τυχόν το χαρακτηριστικό Tinnitus (Εμβοές) οριστεί σε ένα τέτοιο επίπεδο στο ακουστικό σας βοήθημα, ο ακοοπροθετιστής σας θα σας ενημερώσει για το μέγιστο χρονικό διάστημα ανά ημέρα που θα πρέπει να χρησιμοποιείτε το χαρακτηριστικό Tinnitus (Εμβοές). Το χαρακτηριστικό Tinnitus (Εμβοές) δεν θα πρέπει ποτέ να χρησιμοποιείται σε μη ανεκτά επίπεδα.

 Η συσκευή αυτή χρησιμοποιεί μια μπαταρία λιθίου σε σχήμα κουμπιού /νομίσματος. Αυτές οι μπαταρίες είναι επικίνδυνες και μπορούν να προκαλέσουν σοβαρούς ή θανάσιμους τραυματισμούς μέσα σε διάστημα 2 ωρών ή μικρότερο, σε περίπτωση κατάποσης ή εισαγωγής σε οποιοδήποτε μέρος του σώματος, είτε η μπαταρία είναι χρησιμοποιημένη είτε καινούργια! Φυλάσσετε μακριά από παιδιά, άτομα με μειωμένη γνωστική ικανότητα ή κατοικίδια ζώα. Εάν υποπτεύεστε ότι έχει γίνει κατάποση μπαταρίας ή μια μπαταρία έχει βρεθεί μέσα σε οποιοδήποτε μέρος του σώματος, συμβουλευτείτε αμέσως τον ιατρό σας χωρίς καμία καθυστέρηση.

23.2 Πληροφορίες για την ασφάλεια του προϊόντος

- ❶ Ποτέ μην εμβυθίζετε το ακουστικό σας βοήθημα σε νερό! Προστατεύετε το ακουστικό από την υπερβολική υγρασία. Αφαιρείτε πάντα το ακουστικό βοήθημα πριν από ντους, μπάνιο ή κολύμβηση, καθώς περιέχει ευαίσθητα ηλεκτρονικά εξαρτήματα.
- ❶ Προστατεύστε το ακουστικό βοήθημα και τα αξεσουάρ φόρτισης από τη θερμότητα και το ηλιακό φως (ποτέ μην τα αφήνετε κοντά σε παράθυρο ή μέσα στο αυτοκίνητο). Μην χρησιμοποιείτε ποτέ φούρνο μικροκυμάτων ή άλλες συσκευές θέρμανσης για να στεγνώσετε το ακουστικό βοήθημα ή τα αξεσουάρ φόρτισης (λόγω του κινδύνου πυρκαγιάς ή έκρηξης). Ρωτήστε τον ακοοπροθετιστή σας σχετικά με τις κατάλληλες μεθόδους στεγνώματος.
- ❶ Βεβαιωθείτε ότι στεγνώνετε πάντα πλήρως το ακουστικό σας βοήθημα μετά τη χρήση. Αποθηκεύστε το ακουστικό βοήθημα σε ασφαλές, στεγνό και καθαρό μέρος.
- ❶ Προφυλάσσετε το ακουστικό βοήθημα ή τα εξαρτήματα φόρτισης σας από πτώσεις! Σε περίπτωση πτώσης σε σκληρή επιφάνεια μπορεί να προκληθεί ζημιά στο ακουστικό βοήθημα ή τα αξεσουάρ φόρτισης.

- ❶ Μην χρησιμοποιείτε το ακουστικό βοήθημα και το αξεσουάρ φόρτισης σε χώρους όπου απαγορεύεται η χρήση ηλεκτρονικού εξοπλισμού.
- ❶ Μην διπλώνετε και μην δένετε τη λαβή αφαίρεσης. Η επαναλαμβανόμενη καταπόνηση της λαβής αφαίρεσης μπορεί να οδηγήσει σε θραύση της. Εάν έχει σπάσει η λαβή αφαίρεσης, μπορείτε να χρησιμοποιήσετε κατ' εξαίρεση την μπαταριοθήκη (αν διατίθεται) για να αφαιρέσετε με προσοχή το ακουστικό βοήθημα από τον ακουστικό πόρο. Εάν δεν μπορείτε να αφαιρέσετε το ακουστικό βοήθημα, απευθυνθείτε στον ακοοπροθετιστή ή ιατρό σας.
- ❶ Χρησιμοποιείτε μόνο εγκεκριμένους φορτιστές που περιγράφονται στο παρόν εγχειρίδιο χρήσης για τη φόρτιση των ακουστικών βοηθημάτων, διαφορετικά οι συσκευές ενδέχεται να υποστούν ζημιά.
- ❶ Αν δεν πρόκειται να χρησιμοποιήσετε το ακουστικό σας βοήθημα για μεγάλο χρονικό διάστημα, αποθηκεύστε το σε ένα κουτί με μια κάψουλα αφύγρανσης ή σε μέρος με καλό αερισμό. Αυτό επιτρέπει την εξάτμιση της υγρασίας από το ακουστικό σας βοήθημα και αποτρέπει τυχόν επιπτώσεις στην απόδοσή του.

- ❶ Ποτέ μην πλένετε τις εισόδους μικροφώνου. Αυτό μπορεί να προκαλέσει απώλεια των ειδικών ακουστικών χαρακτηριστικών του.
- ❶ Μην τοποθετείτε αυτές τις επαναφορτιζόμενες συσκευές στις αποσκευές που παραδίδονται στο check-in όταν ταξιδεύετε αεροπορικώς, καθώς περιέχουν μπαταρίες ιόντων λιθίου. Οι συσκευές πρέπει να τοποθετούνται στις χειραποσκευές σας.
- ❶ Εφαρμόζετε τους τοπικούς κανονισμούς κατά την αποστολή των επαναφορτιζόμενων συσκευών, καθώς οι συσκευές περιέχουν μπαταρίες ιόντων λιθίου. Οι συσκευές ανήκουν στην κατηγορία των επικίνδυνων εμπορευμάτων, όσον αφορά τις αποστολές. Αν έχετε αμφιβολίες, ρωτήστε την εταιρεία μεταφοράς για τον κατάλληλο τρόπο αποστολής των συσκευών.
- ❶ Τα ακουστικά βοηθήματα και τα μέρη τους θα πρέπει να φυλάσσονται μακριά από παιδιά και από οποιοδήποτε άτομο κινδυνεύει από κατάποση, πνιγμό ή άλλου είδους τραυματισμό με αυτά. Σε περίπτωση κατάποσης, επισκεφτείτε αμέσως έναν ιατρό ή νοσοκομείο, καθώς το

ακουστικό βοήθημα ή τα μέρη του μπορεί να είναι δηλητηριώδη. Σε περίπτωση πνιγμού, χορηγήστε αμέσως θεραπεία ή καλέστε τις υπηρεσίες πρώτων βοηθειών.

- ❶ Αυτά τα ακουστικά βοηθήματα είναι ανθεκτικά στο νερό αλλά όχι αδιάβροχα. Είναι σχεδιασμένα για να αντέχουν σε κανονικές δραστηριότητες και περιστασιακή τυχαία έκθεση σε ακραίες συνθήκες. Ποτέ μην εμβυθίζετε το ακουστικό σας βοήθημα σε νερό! Αυτά τα ακουστικά βοηθήματα δεν είναι ειδικά σχεδιασμένα για παρατεταμένες περιόδους εμβύθισης σε νερό σε συνεχή βάση, δηλ. για να φοριούνται σε δραστηριότητες όπως κολύμβηση ή μπάνιο. Βγάζετε πάντα το ακουστικό σας βοήθημα πριν από αυτές τις δραστηριότητες, καθώς το ακουστικό βοήθημα περιέχει ευαίσθητα ηλεκτρονικά εξαρτήματα.
- ❶ Η χρήση αυτής της συσκευής από παιδιά και άτομα με μειωμένη γνωστική ικανότητα πρέπει να επιβλέπεται ανά πάσα στιγμή για να διασφαλίζεται η ασφάλειά τους.

❶ Διατηρείτε πάντα την υποδοχή USB της συσκευής και τη θύρα USB του καλωδίου καθαρές και στεγνές. Τα ξένα σωματίδια ή η υγρασία στη σύνδεση USB μπορούν να οδηγήσουν σε ηλεκτρική βλάβη, λόγω της οποίας η σύνδεση USB μπορεί να θερμανθεί και, στη χειρότερη περίπτωση, να λιώσει. Χρησιμοποιείτε το παρεχόμενο καλώδιο για την παροχή ισχύος στη συσκευή. Εάν παρατηρήσετε ότι η φωτεινή ένδειξη γύρω από τη θύρα USB της συσκευής έσβησε κατά τη διάρκεια της φόρτισης, ελέγξτε αν τηρούνται οι κατάλληλες προϋποθέσεις για τη σύνδεση USB.

❶ Ορισμένα εσωτερικά εξαρτήματα της συσκευής περιέχουν νικέλιο. Αν και δεν αναμένεται να συμβεί, η έκθεση σε νικέλιο δεν μπορεί να αποκλειστεί. Σε χρήστες με ευαισθησία στο νικέλιο ενδέχεται να προκύψει αλλεργική αντίδραση στην επιδερμίδα. Σταματήστε αμέσως να χρησιμοποιείτε τη συσκευή αν προκύψει τέτοια αντίδραση και απευθυνθείτε στον ακοοπροθετιστή ή ιατρό σας.

Κατάταξη συμβατότητας κινητού τηλεφώνου

Ορισμένοι χρήστες ακουστικών βοηθημάτων έχουν αναφέρει βόμβο στα ακουστικά τους βοηθήματα όταν χρησιμοποιούν κινητά τηλέφωνα, υποδεικνύοντας ότι το κινητό τηλέφωνο και τα ακουστικά βοηθήματα ενδέχεται να μην είναι συμβατά. Σύμφωνα με το πρότυπο ANSI C63.19 (ANSI C63.19-2011 Αμερικανικές Εθνικές Πρότυπες Μέθοδοι Μέτρησης της Συμβατότητας μεταξύ Συσκευών Ασύρματων Επικοινωνιών και Ακουστικών Βοηθημάτων), η συμβατότητα συγκεκριμένων ακουστικών βοηθημάτων και ενός κινητού τηλεφώνου μπορεί να προβλεφθεί προσθέτοντας τη βαθμολόγηση ατρωσίας του ακουστικού βοηθήματος με τη βαθμολόγηση εκπομπών του κινητού τηλεφώνου. Για παράδειγμα, το άθροισμα της βαθμολόγησης 4 (M4) του ακουστικού βοηθήματος και της βαθμολόγησης 3 (M3) ενός τηλεφώνου θα έδινε ως αποτέλεσμα μια συνδυασμένη βαθμολόγηση 7. Οποιαδήποτε συνδυασμένη βαθμολόγηση που ισούται τουλάχιστον με 5 παρέχει «κανονική χρήση», ενώ μια συνδυασμένη βαθμολόγηση 6 ή υψηλότερη υποδεικνύει «εξαιρετική απόδοση».

Η ατρωσία αυτών των ακουστικών βοηθημάτων είναι τουλάχιστον M4. Η απόδοση του εξοπλισμού, οι μετρήσεις, οι κατηγορίες και οι ταξινομήσεις του συστήματος βασίζονται στις βέλτιστες διαθέσιμες πληροφορίες, αλλά δεν μπορούν να εγγραφούν την κάλυψη όλων των χρηστών.

- ① Η απόδοση των συγκεκριμένων ακουστικών βοηθημάτων μπορεί να διαφέρει με συγκεκριμένα κινητά τηλέφωνα. Συνεπώς, παρακαλούμε να δοκιμάσετε αυτά τα ακουστικά βοηθήματα με το κινητό σας τηλέφωνο και, εάν πρόκειται να αγοράσετε καινούριο τηλέφωνο, βεβαιωθείτε ότι το δοκιμάσατε με τα ακουστικά σας βοηθήματα πριν από την αγορά.

Συσκευή ανακούφισης από εμβοές (tinnitus masker)

Η γεννήτρια θορύβου της συσκευής για εμβοές είναι μια γεννήτρια ήχων η οποία μπορεί να έχει ενεργοποιηθεί στο ακουστικό σας βοήθημα.

Αποτελεί μέσο ενίσχυσης ήχου που μπορεί να χρησιμοποιηθεί ως μέρος ενός εξατομικευμένου προγράμματος διαχείρισης εμβοών για την προσωρινή ανακούφιση από τις εμβοές. Πρέπει να χρησιμοποιείται πάντα σύμφωνα με τις οδηγίες του ακουολόγου σας.

Η αρχή της ενίσχυσης ήχου είναι η παροχή επιπλέον διέγερσης θορύβου ούτως ώστε να αποσπάται η προσοχή σας από τις εμβοές και να αποφεύγετε τις αρνητικές αντιδράσεις. Η ενίσχυση ήχου, σε συνδυασμό με τη συμβουλευτική καθοδήγηση, είναι η ενδεικνυόμενη προσέγγιση για τη διαχείριση των εμβοών.

Σύμφωνα με τις ορθές πρακτικές υγείας, ένα άτομο που αναφέρει ότι υποφέρει από εμβοές πρέπει να υποβληθεί σε ιατρική αξιολόγηση από ειδικευμένο ωτολόγο πριν από τη χρήση γεννήτριας

ήχων. Σκοπός αυτής της αξιολόγησης είναι τυχόν παθήσεις που ενδέχεται να προκαλούν εμβοές και επιδέχονται ιατρική θεραπεία να διαγνωστούν και να αντιμετωπιστούν προτού χρησιμοποιηθεί η γεννήτρια ήχων.

Σε περίπτωση που αναπτύξετε οποιεσδήποτε παρενέργειες ενώ χρησιμοποιείτε τη γεννήτρια θορύβου, όπως πονοκεφάλους, ναυτία, ζάλη ή αίσθημα παλμών, ή παρουσιάσετε μείωση στην ακουστική λειτουργία, θα πρέπει να διακόψετε τη χρήση και να αναζητήσετε ιατρική αξιολόγηση.

Σύμφωνα με τους κανονισμούς της OSHA (Διεύθυνση Ασφάλειας και Υγείας στην Εργασία, Υπουργείο Εργασίας των ΗΠΑ), η ένταση ήχου της γεννήτριας θορύβου μπορεί να ρυθμιστεί σε ένα επίπεδο που θα μπορούσε να οδηγήσει σε μόνιμη βλάβη της ακοής εφόσον χρησιμοποιηθεί για μεγάλο χρονικό διάστημα. Εάν η γεννήτρια θορύβου ρυθμιστεί σε ένα τέτοιο επίπεδο στο ακουστικό σας βοήθημα, ο ακοοπροθετιστής σας θα σας συμβουλέψει σχετικά με το μέγιστο ημερήσιο χρονικό διάστημα χρήσης της γεννήτριας θορύβου. Η γεννήτρια θορύβου δεν θα πρέπει να χρησιμοποιείται σε επίπεδα που δεν είναι άνετα.



Εισαγωγέας για την Ευρωπαϊκή Ένωση:

Sonova Deutschland GmbH

Max-Eyth-Str. 20

70736 Fellbach-Oeffingen, Germany

Pat. www.sonova.com/en/intellectualproperty

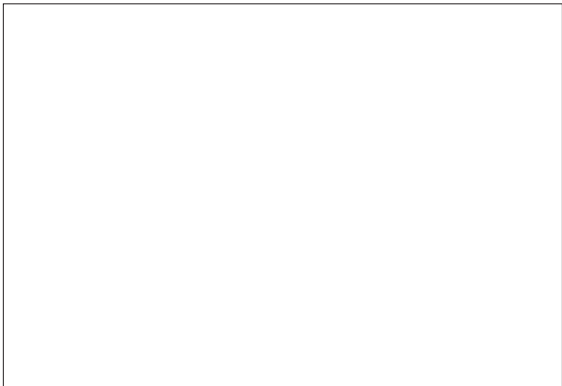

Κατασκευαστής:

Sonova AG

Laubisrütistrasse 28

CH-8712 Stäfa

Switzerland

www.hansaton.com



UK
CA

CE CE

0459



029-7027-20/V1.00/2025-11/CZ



7 613389 864151